

Catalogo Estate

CFG[®]
1808



VENTILAZIONE e INSETTI

ventilazione

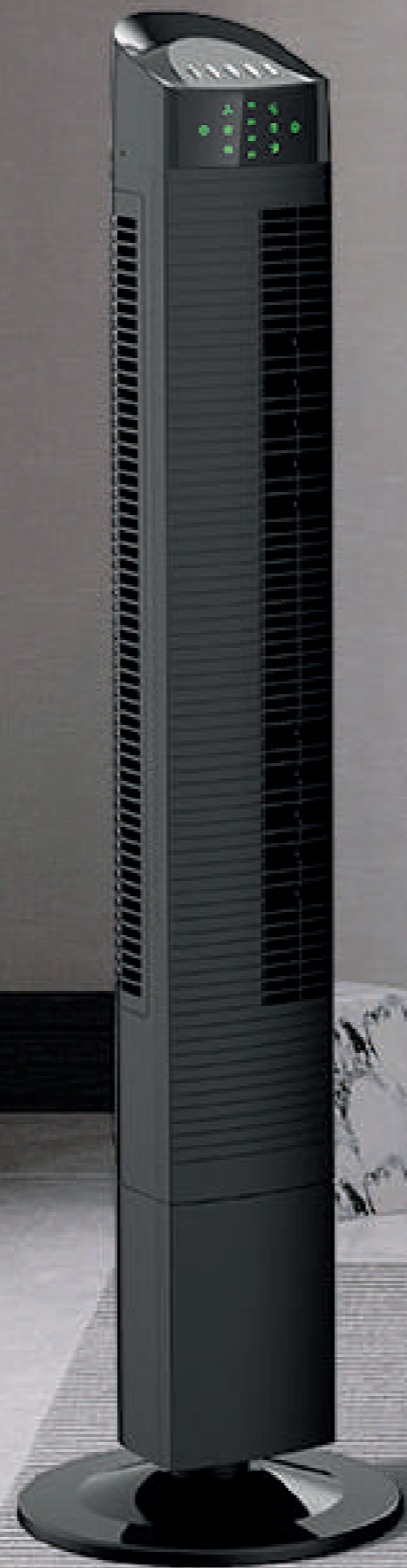



CONDIZIONATORI & Deumidificatori

PAG 06 **EV104**



PAG 08 **EV103**



 AC 220-240 V ~ 50 Hz

 Capacità di Raffreddamento 12000 Btu/h 3,52 kw

 Superficie di copertura 18/26 mq

 Modalità Raffrescamento (Cooling)

 Decibel: 65 db (velocità alta)

 Modalità Deumidificazione (Dry) 24 L/Day

 Modalità Ventilazione (Fan) 3 velocità 1350 W

 Display digitale LED

 Timer fino a 24 H

 Funzione SLEEP

 Spia di avviso livello serbatoio completo

 Telecomando

 Montaggio senza attrezzi

 Materiale ABS

Dimensioni: 42,0 x 36 x 72 cm (h)

Peso netto: 27 kg

Confezione: scatola

Imballo: 1pz - U.V.: 1pz

SIBERIA 12K è un condizionatore d'aria portatile dalla struttura compatta, design lineare, forme minimali e semplici che si adattano all'ambiente domestico.

SIBERIA 12K è dotato di un pannello di controllo LED posto sulla parte superiore per una efficace e semplice gestione del sistema tutto comandabile tramite il telecomando.

SIBERIA 12K è dotato di TIMER e modalità silenziosa SLEEP.

SIBERIA 12K è dotato di 3 funzioni principali: **raffrescamento** (cooling), **deumidificazione** (dry), **ventilazione** (fan).

SIBERIA 12K è dotato di 5 funzioni di protezione: **funzione antigelo**, **funzione "livello pieno"** (quando l'acqua nel serbatoio supera il livello massimo) **sbrinamento automatico**, **protezione da surriscaldamento**, **funzione di protezione del compressore**.

Nella funzione **raffrescamento** l'acqua di condensa non viene raccolta in un serbatoio ma va diretta sullo scambiatore di calore che la "spara" via attraverso il tubo di estrazione insieme all'aria calda.

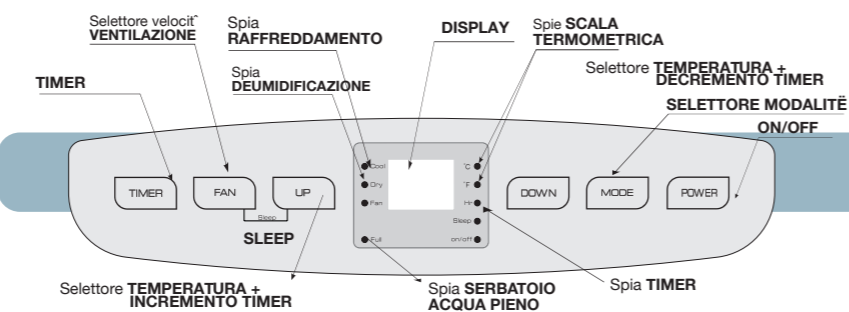

ACCESSORI

KIT PER FINESTRA INCLUSO NELLA CONFEZIONE



TUBO PER IL DRENAGGIO TELECOMANDO



SIBERIA 12K

CONDIZIONATORE D'ARIA 12000 BTU

CON TELECOMANDO





AC 220-240 V ~ 50 Hz



Capacità di Raffreddamento 9000 Btu/h 2,66 kw



Superficie di copertura 20 mq



Modalità Raffrescamento (Cooling)



Decibel: 65 db (velocità alta)



Modalità Deumidificazione (Dry) 24 L/Day



Modalità Ventilazione (Fan) 2 velocità 1032 W



Display digitale LED



Timer fino a 24 H



Funzione SLEEP



Spia di avviso livello serbatoio completo



Telecomando



Montaggio senza attrezzi



Materiale ABS

Dimensioni: 35,0 x 35,3 x 70,5 cm (h)
Peso netto: 23,5 kg
Confezione: scatola
Imballo: 1pz - U.V.: 1pz

SIBERIA 9K è un condizionatore d'aria portatile dalla struttura compatta, design lineare, forme minimali e semplici che si adattano all'ambiente domestico. **SIBERIA 9K** è dotato di un pannello di controllo LED posto sulla parte superiore dell'apparecchio, per una efficace e semplice gestione del sistema. Tutte le funzioni sono comandabili anche dal telecomando. **SIBERIA 9K** è dotato di TIMER e modalità silenziosa (SLEEP). **SIBERIA 9K** è dotato di 3 funzioni principali: **raffrescamento** (cooling), **deumidificazione** (dry), **ventilazione** (fan).

SIBERIA 9K

CONDIZIONATORE D'ARIA 9000 BTU

CON TELECOMANDO



SIBERIA 9K è dotato di 5 funzioni di protezione: **funzione antigelo**, **funzione "livello pieno"** (quando l'acqua nel serbatoio supera il livello massimo) **sbrinamento automatico**, **protezione da surriscaldamento**, **funzione di protezione del compressore**.

Nella funzione **raffrescamento** l'acqua di condensa non viene raccolta in un serbatoio ma va diretta sullo scambiatore di calore che la "spara" via attraverso il tubo di estrazione insieme all'aria calda.

ACCESSORI

KIT PER FINESTRA INCLUSO NELLA CONFEZIONE



ADATTATORE PER FINESTRA

TUBO PER IL DRENAGGIO TELECOMANDO



VENTILATORI PROFESSIONALI



PAG 12 **EV128**



PAG 15 **EV102**
PAG 14 **EV089**



PAG 16 **EV065**



PAG 18 **EV116**
PAG 19 **EV062**



PAG 20 **EV125**



PAG 22 **EV117**



PAG 24 **EV066**



PAG 26 **EV097**



TYPHOON^{DC}

ventilatore industriale con motore DC 280 Watt



Motore DC a corrente continua



AC 220-230 V ~ 50Hz
280 W - DC



Variatore di velocità progressiva



Decibel: 73 dB (velocità max)



Assorbimento variabile



AirFlow: 375 m³/min (velocità massima)



Diametro 100 cm



Pale in alluminio rivettate



Materiale: corpo in metallo e ABS

Nonostante le grandi dimensioni, è possibile spostare facilmente il ventilatore sollevandolo dalla maniglia e utilizzando le due ruote come un trolley

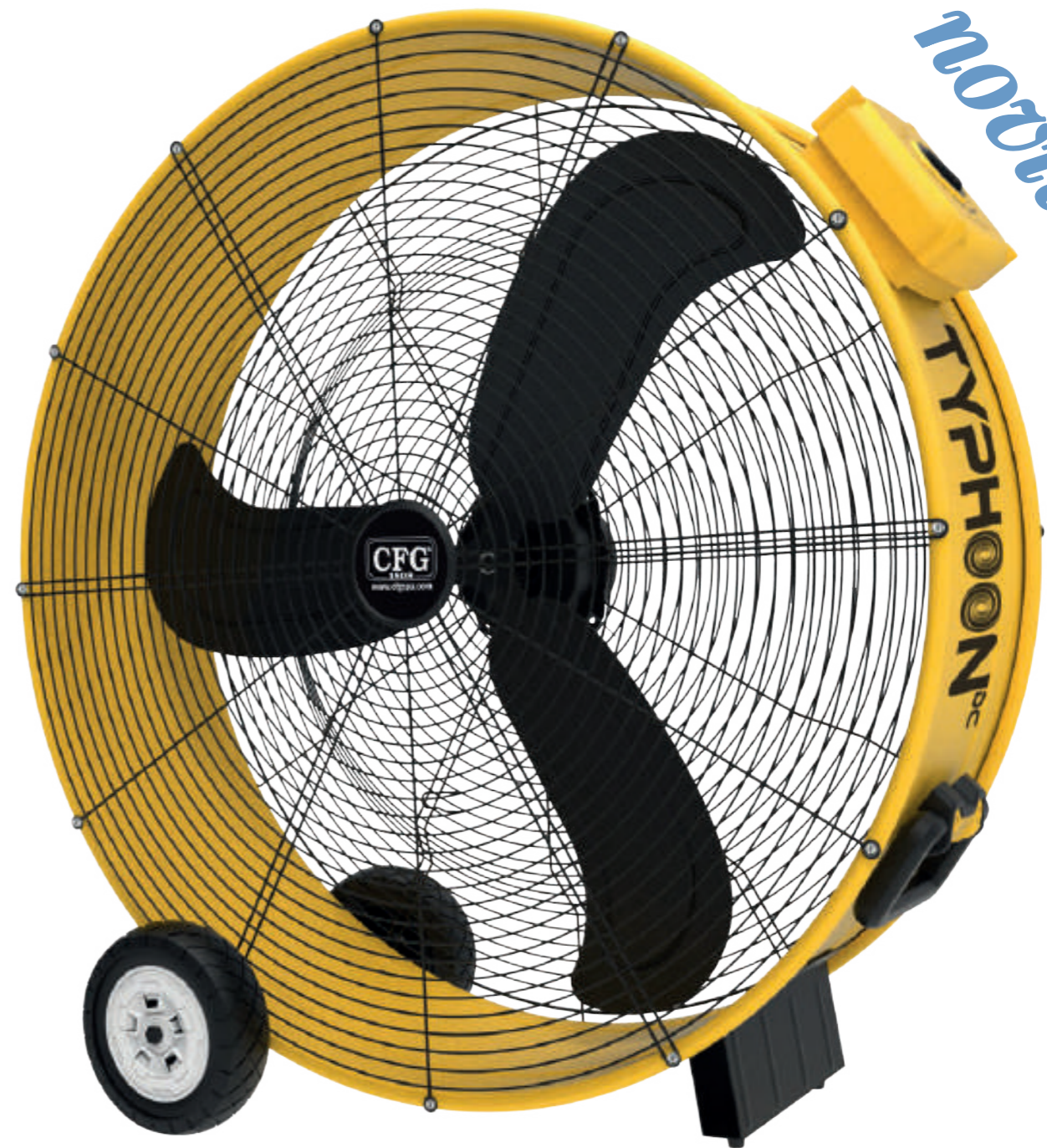
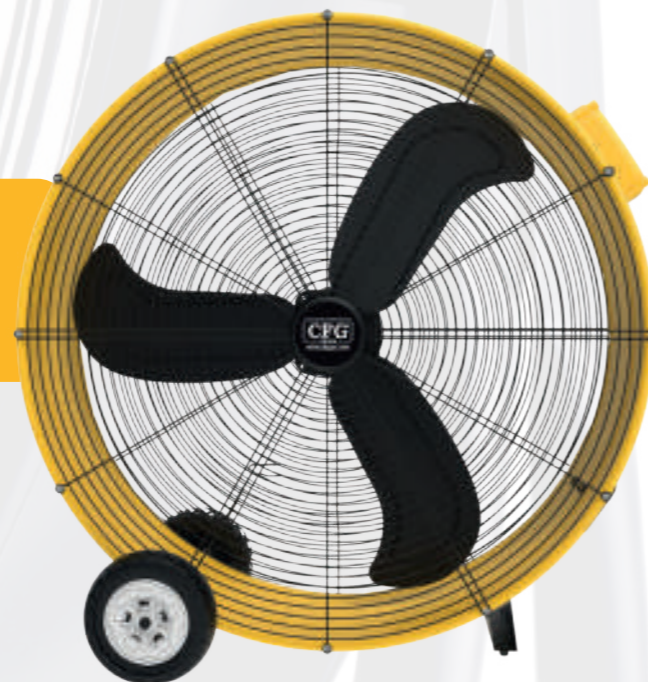

mobilità

100 cm

Scopri il nuovo Thyphoon DC!



Dimensioni: 98,5 x 47 x 100 cm
Peso: 23 kg

Confezione: scatola
Imballo: 1 pz - U.V.: 1 pz

Codice art. EV128



AC 220-230 V ~ 50 Hz
EV089: 124 W
EV102: 500W



3 velocità **EV089:** 1200 Rpm
 2 velocità **EV102:** 950 Rpm



Flusso d'aria orientabile (90°)



Airflow
EV089: 286 m³/min (alta velocità)
EV102: 363 m³/min (alta velocità)



Decibel: 73 db
 (massima velocità)



EV089: Diametro 82 cm
EV102: Diametro 100 cm



Pale in alluminio rivettate



Angolazione regolabile



Materiale metallo color nero

Dimensioni: 88 x 40 x 97cm (h)
 Peso: 18 kg

Confezione: scatola
 Imballo: 1 pz - U.V.: 1 pz

Nonostante le grandi dimensioni, è possibile spostare facilmente il ventilatore sollevando la maniglia e utilizzando le due ruote come un trolley

Dimensioni: 104 x 32x 114 cm (h)
 Peso: 24 kg

Confezione: scatola
 Imballo: 1 pz - U.V.: 1 pz

EV089 e EV102 a confronto:

- stesse funzioni
- altezza, diametro e prestazioni diverse

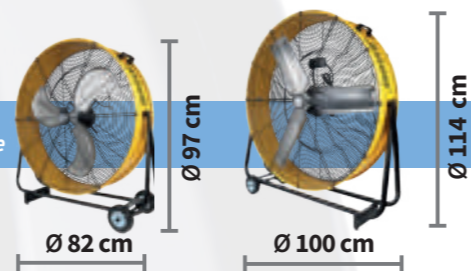

URAGANO⁸²
 ventilatore industriale carrellato



Scopri il nuovo URAGANO 82!



URAGANO¹⁰⁰
 ventilatore industriale carrellato



Scopri il nuovo URAGANO 102!

HURRICANE

ventilatore a piantana in metallo



Scopri il nuovo HURRICANE!



AC 220-240 V ~ 50 Hz
170 W



3 velocità
1350 Rpm (velocità max.)



Decibel: 73 db
(velocità max.)



Oscillazione orizzontale



Airflow: 175m³/min (velocità max.)



Diametro 71 cm



Altezza massima
160 cm



Pale in alluminio
rivettate



Materiale: metallo



Dimensioni: ø 71 x 160 cm (h)
Peso: 18 kg
Confezione: 1 pz composto da 4 scatole
Imballo: 4 scatole - U.V.: 1 pz

Codice art. EV065



AC 220-240 V ~ 50/60 Hz

EV062: 300 W

EV116: 190 W



Decibel (velocità alta):

EV062: 60 db

EV116: 45 db



Nebulizzazione e ventilazione indipendenti



3 velocità

EV062: 1350 Rpm (velocità max.)

EV116: 1310 Rpm (velocità max.)



Intensità di nebulizzazione variabile



Oscillazione orizzontale



Airflow (velocità max.):

EV062: 168 m³/h

EV116: 112 m³/h



Serbatoio acqua

49 Litri



Consumo di acqua 5 litri/ora (alla regolazione massima)



Materiale metallo e ABS, pale in alluminio

Ø 55 cm Ø 71,5 cm
Ø 22" Ø 28"



EV062 e EV116 confronto:

- stesse funzioni
- stesso serbatoio
- altezza, diametro e prestazioni diverse

LIBECCIO

ventilatore nebulizzante



Scopri LIBECCIO 28!



Scopri LIBECCIO 22!



nuove pale

ventilatore più silenzioso



nebulizzazione dell'acqua a turbina*









*non ha il problema dell'ostruzione degli ugelli dovuta al calcare

Codice art. EV116

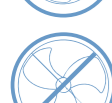

EV062

SILENTE WALL 26 *ventilatore da parete con motore a corrente continua*

motore DC silenziosissimo!

-  AC 220-240 V ~ 50/60 Hz
110 W - DC
-  Motore DC a corrente continua
-  6 velocità
1100 Rpm (max. velocità)
-  Funzione SLEEP (bassa rotazione e alta silenziosità)
-  Airflow: 248 m³/min (alta velocità)
-  Decibel: 70 db (velocità max)
-  Oscillazione orizzontale gestita da telecomando
-  Diametro 66 cm
-  telecomando
-  timer 1-9 ore
-  Pale in alluminio rivettate
-  Materiale: corpo in metallo e ABS

FUNZIONI VENTILATORE

-  **FUNZIONE SILENZIOSO**
Il motore manterrà il minor numero di giri possibile, aumentando la silenziosità. Premere il pulsante SLEEP per attivare la Modalità Notte.
-  **MODALITÀ FEEL**
Modalità Vento Naturale
I giri del motore aumentano e diminuiscono automaticamente mantenendo sempre le basse velocità.

perchè un motore a corrente continua (DC)?

Velocità	1	2	3	4	5	6
N° di giri	550 r/min	650 r/min	750 r/min	850 r/min	950 r/min	1100 r/min
Assorbimento senza oscillazione	29W	40W	54W	73W	92W	102W
Assorbimento con oscillazione	38W	48W	62W	79W	100W	110W

Il ventilatore **SILENTE WALL 22** si alimenta con la normale tensione di rete 220-240 Volt (corrente alternata); il motore è invece **a corrente continua** e questo permette di poter gestire in maniera precisa il numero di giri, la conseguent **rumorosità e soprattutto il consumo di energia elettrica**.
In particolare, il motore a corrente continua ha la caratteristica unica di ridurre l'assorbimento elettrico proporzionalmente alla riduzione del numero di giri. In pratica, il ventilatore Silente, pur avendo un motore da 110 W, ha un consumo di corrente minore a seconda del numero di giri
Lo schema soprastante indica, per ciascuna velocità, il reale assorbimento e consumo di corrente.



Scopri il nuovo Silente Wall 26!



TELECOMANDO VENTILATORE

8,6 kg

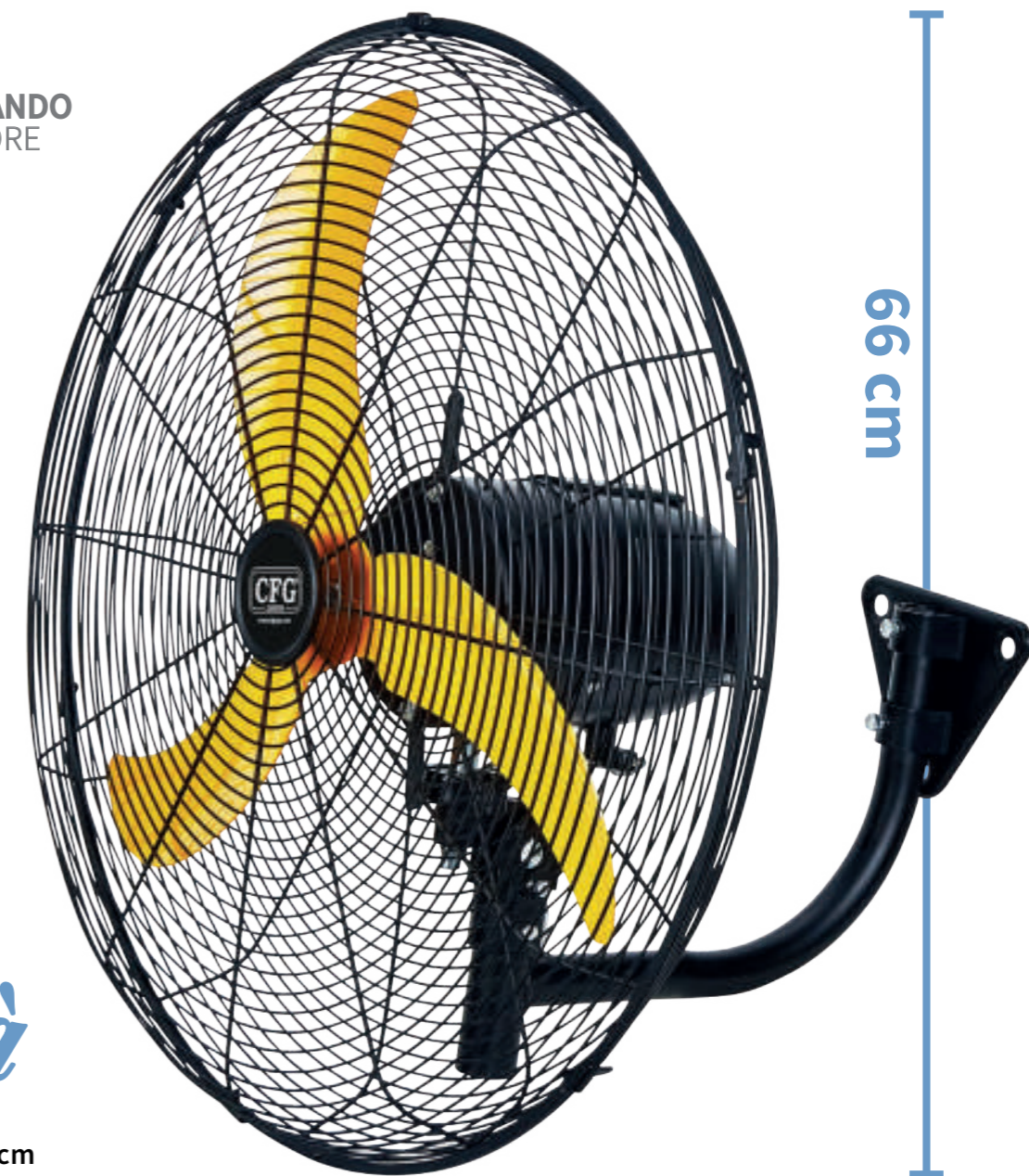

novità

Dimensioni: ø 66 x 51 cm
Peso: 8,6 kg
Confezione: 1 pz composto da 2 scatole
Imballo: 2 scatole - U.V.: 1 pz

SILENTE 26

ventilatore con motore a corrente continua

silenziosissimo!

novità
diametro 66 cm



AC 220-240 V ~ 50 Hz
110 W - DC



6 velocità
1100 Rpm (max. velocità)



Funzione SLEEP
(bassa rotazione e alta silenziosità)



Decibel: 70 db (velocità max)



Oscillazione orizzontale gestita anche da telecomando



Diametro 66 cm



Altezza massima 170 cm



Pale in alluminio rivettato



Materiale: corpo in metallo

FUNZIONI VENTILATORE

FUNZIONE SLEEP

Modalità notte. Per un sonno più profondo

Il motore manterrà il minor numero di giri possibile, aumentando la silenziosità. Premere il pulsante SLEEP per attivare la Modalità Notte.

EV066 e EV117 confronto:

- diverse caratteristiche
- diverse funzioni
- diverse dimensioni



perchè un motore a corrente continua?

Velocità	1	2	3	4	5	6
N° di giri	550 r/min	650 r/min	750 r/min	850 r/min	950 r/min	1100 r/min
Assorbimento senza oscillazione	29W	40W	54W	731W	92W	102W
Assorbimento con oscillazione	38W	48W	62W	79W	100W	110W

Il ventilatore SILENTE 26 si alimenta con la normale tensione di rete 220-240 Volt (corrente alternata);

il motore interno è invece a corrente continua e questo permette di poter gestire in maniera precisa il numero di giri, la conseguente rumorosità e soprattutto il consumo di energia elettrica.

In particolare, il motore a corrente continua ha la caratteristica unica di ridurre l'assorbimento elettrico proporzionalmente alla riduzione del numero di giri. In pratica, il ventilatore Silente, pur avendo un motore da 130 W, ha un consumo di corrente minore a seconda del numero di giri. Lo schema soprastante indica, per ciascuna velocità, il reale assorbimento e consumo di corrente.

DISPLAY

Dove si trova
il Display digitale è posto sulla parte superiore del motore



TELECOMANDO VENTILATORE



In dotazione il telecomando di Design



Sulla parte posteriore del telecomando è presente un magnete. Questo consente di poterlo attaccare sulla superficie posteriore del motore quando non in uso ed evitarne lo smarrimento

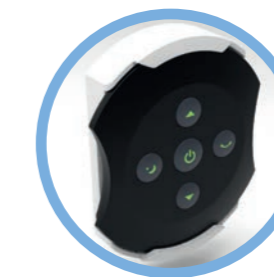

In dotazione anche un supporto per telecomando da fissare a parete

15,8 kg

170 cm

CON TELECOMANDO

Dimensioni: ø 66 x 170 cm (h)
Peso netto: 15,8 kg
Confezione: 1 pz composto da 4 scatole
Imballo: 4 scatole - U.V.: 1 pz



SILENTE 32

ventilatore con motore a corrente continua

silenziosissimo!



17,5 kg

166cm



AC 220-240 V ~ 50/60 Hz
130 W - DC



6 velocità
1100 Rpm (max. velocità)



Funzione SLEEP
(bassa rotazione e alta silenziosità)



Funzione FEEL
(effetto vento naturale)



TIMER (fino a 9 ore)



Decibel: 50 db (velocità min.)
75 db (velocità max)



Oscillazione orizzontale



Diametro 76 cm



Altezza massima
166 cm



Pale in lamiera di alluminio rivettato



Materiale:
corpo in metallo

FUNZIONI VENTILATORE



FUNZIONE SLEEP

Modalità notte. Per un sonno più profondo

Il motore manterrà il minor numero di giri possibile, aumentando la silenziosità. Premere il pulsante SLEEP per attivare la Modalità Notte.



FUNZIONE FEEL Vento Naturale

I giri del motore aumentano e diminuiscono automaticamente creando un "Effetto Onda".



EV066 e EV117 confronto:

- diverse caratteristiche
- diverse funzioni
- diverse dimensioni

perchè un motore a corrente continua?

Velocità	0	1	2	3	4	5	6
N° di giri	500 r/min	600 r/min	700 r/min	800 r/min	900 r/min	1000 r/min	1100 r/min
Assorbimento senza oscillazione	18W	25W	38W	54W	73W	98W	126W
Assorbimento con oscillazione	26W	33W	46W	62W	81W	106W	134W

Il ventilatore SILENTE si alimenta con la normale tensione di rete 220-240 Volt (corrente alternata); il motore interno è invece a corrente continua e questo permette di poter gestire in maniera precisa il numero di giri, la conseguente rumorosità e soprattutto il consumo di energia elettrica. In particolare, il motore a corrente continua ha la caratteristica unica di ridurre l'assorbimento elettrico proporzionalmente alla riduzione del numero di giri. In pratica, il ventilatore Silente, pur avendo un motore da 130 W, ha un consumo di corrente minore a seconda del numero di giri. Lo schema soprastante indica, per ciascuna velocità, il reale assorbimento e consumo di corrente.

DISPLAY

Dove si trova
il Display digitale è posto sulla parte superiore del motore



TELECOMANDO VENTILATORE



In dotazione il telecomando di Design



Sulla parte posteriore del telecomando è presente un magnete. Questo consente di poterlo attaccare sulla superficie posteriore del motore quando non in uso ed evitarne lo smarrimento



In dotazione anche un supporto per telecomando da fissare a parete

CON TELECOMANDO

Dimensioni: ø 76 x 166 cm (h)
Peso netto: 17,5 kg
Confezione: 1 pz composto da 4 scatole
Imballo: 4 scatole - U.V.: 1 pz

yellow circle⁶⁰

ventilatore da terra tamburato



AC 220 -240 V ~ 50 Hz
120 W



3 velocità
1250 Rpm (max. velocità)



Diametro 60 cm



Orientabile sia in
orizzontale che in verticale



Decibel: 66,8 db
(max. velocità)



Pale in ABS



Possibilità di
attacco a parete



Angolazione
regolabile



Materiale: metallo
pale in plastica



Colore: giallo e nero

Dimensioni: 66 x 21 x 67 cm (h)
Peso netto: 5,4 kg
Confezione: scatola
Imballo: 1pz - U.V.: 1 pz



Installazione a parete?

MULTIPRESA COMANDATA WI-FI
SMART SOCKET **ES035**
ideale per comandare
l'accensione con il cellulare



67 cm

VENTILATORI *interior design*



PAG 30 **EV124**



ORBITAL 3D

PAG 32 **EV113**



SKYLINE

PAG 34 **EV074**



QUIET 40

PAG 34 **EV094**



QUIET 40 WHITE

PAG 38 **EV112**



TREEPOD

PAG 40 **EV078**



BLACK CIRCLE 50

ORBITAL 3D

ventilatore orbitale con oscillazione combinata verticale e orizzontale

novità



oscillazione orbitale 3D



AC 220-240 V ~ 50/60 Hz
Potenza: 45 W



3 velocità



Ø 26cm



display touch



telecomando



diffusione aroma



timer
1-9 ore



Altezza regolabile
fino a 103,5 cm



PP+ABS

Dimensioni:
26 Ø x 103,5 cm (h max)
Peso: 3,8 kg
Confezione: scatola
Imballo: 2pz - U.V.: 2pz

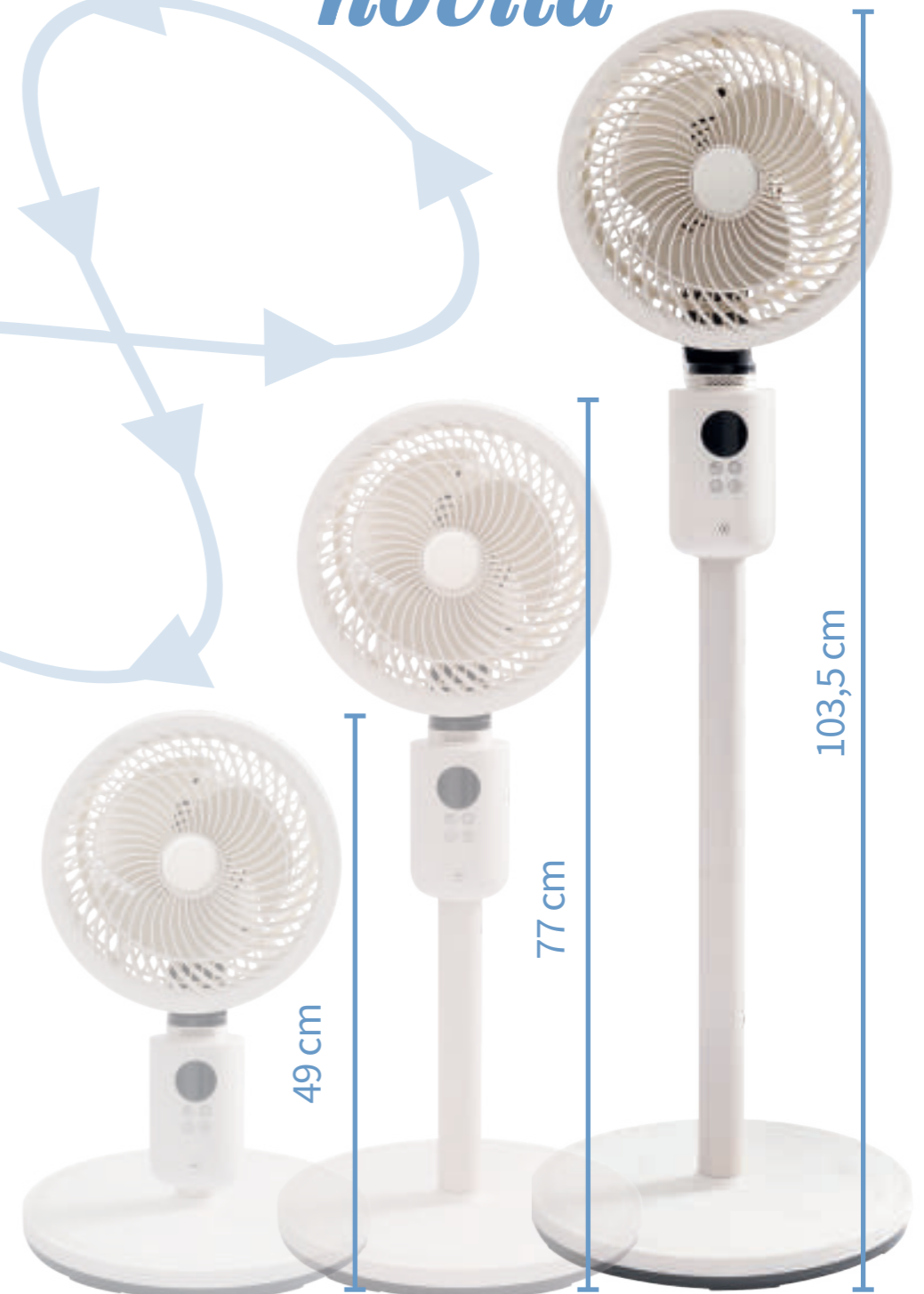

oscillazione orbitale 3D (combinata)



Oscillazione Orizzontale 80°



Oscillazione Verticale 80°

diffusore aroma



diffusore aromaterapia

Guarda l'oscillazione combinata di Orbital 3D



SKYLINE

ventilatore a torre con telecomando



AC 220-240 V ~ 50 Hz
Potenza: 65 W

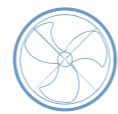

3 velocità



telecomando



timer
1-8 ore



oscillazione
orizzontale 90°



pannello
di controllo



ABS + HIPS
(poliestere antiurto)

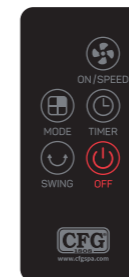

novità

Guarda Skyline
in funzione!



Dimensioni: 29 x 29 x 90,7 cm (h)
Peso: 3,7 kg
Confezione: scatola
Imballo: 2pz - U.V.: 2pz



90,7 cm



Display LED digitale
Consente una visualizzazione
rapida delle impostazioni
setate

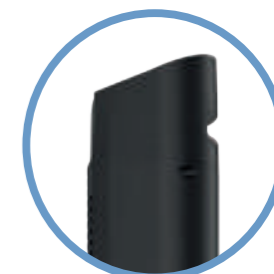

Maniglia integrata sul retro
Assicura un comodo utilizzo
ed un facile trasporto
del ventilatore

Alloggio telecomando
Evita lo smarrimento grazie
all'alloggio presente sul
retro del ventilatore



Telecomando
Gestisce
accensione/spengimento,
velocità, modalità di ventilazione,
timer e oscillazione

CON
TELECOMANDO

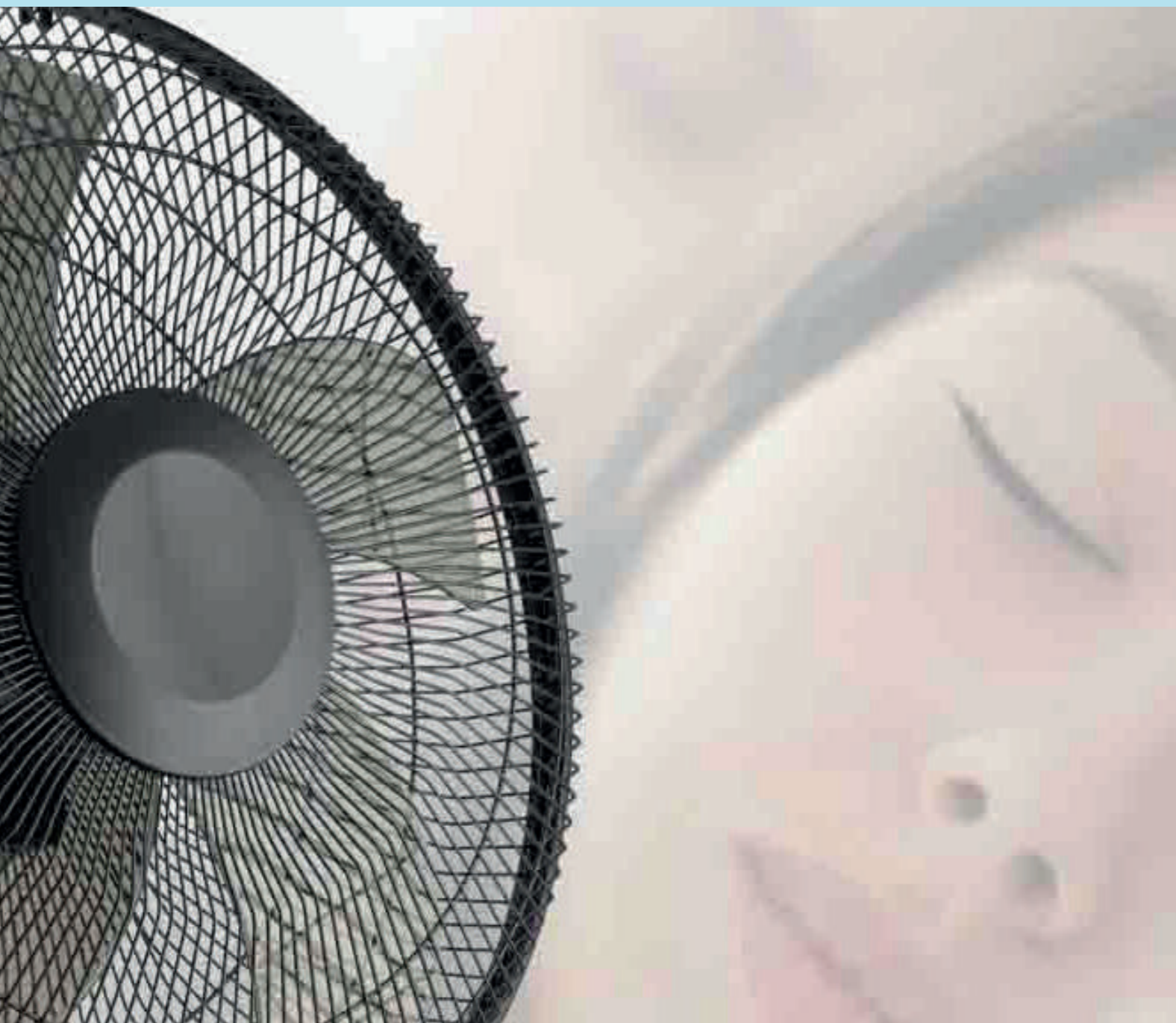

Quiet40

ventilatore a piantana silenziosissimo

 AC 220-240 V ~ 50 Hz
50 W

 5 velocità
900 Rpm (max velocità)

 Decibel: 35 db (velocità min.)
50 db (velocità max)

 Diametro 40 cm

 Oscillazione orizzontale

 Timer di spegnimento
fino a 8 ore

 Altezza massima
140 cm

 Telecomando

 Montaggio
senza attrezzi

 Materiale ABS

Dimensioni: 40 x 40 x 140 cm (h)
Peso netto: 5,8 kg
Confezione: scatola
Imballo: 2pz - U.V.: 2pz

**IL MASSIMO DELLA
SILENZIOSITÀ
A 5 PALE!!!**



Pannello di controllo
Le spie LED blu consentono una visualizzazione rapida delle impostazioni settate



Alloggio telecomando
Evita lo smarrimento grazie all'alloggio presente sul retro del ventilatore



Telecomando
Gestisce accensione/spegnimento, velocità, timer. Pulsanti grandi e semplici.



**CON
TELECOMANDO**



Quiet40

WHITE

ventilatore a piantana silenziosissimo

AC 220-240 V ~ 50 Hz
50 W

5 velocità
900 Rpm (max velocità)

Diametro 40 cm

Oscillazione orizzontale

Decibel: 35 db (velocità min.)
50 db (velocità max)

Timer di spegnimento
fino a 8 ore

Altezza massima
140 cm

Telecomando

Montaggio
senza attrezzi

Materiale ABS

Dimensioni: 40 x 40 x 140 cm (h)
Peso netto: 5,8 kg
Confezione: scatola
Imballo: 2pz - U.V.: 2pz

**IL MASSIMO DELLA
SILENZIOSITÀ
A 5 PALE!!!**



Pannello di controllo
Le spie LED blu consentono una visualizzazione rapida delle impostazioni settate



Alloggio telecomando
Evita lo smarrimento grazie all'alloggio presente sul retro del ventilatore



Telecomando
Gestisce accensione/spegnimento, velocità, timer. Pulsanti grandi e semplici.

CON TELECOMANDO



TREEPOD

Ventilatore tamburato. Trepiede effetto legno



AC 220-240 V ~ 50/60 Hz
Potenza: 50 W



3 velocità
800 rpm (velocità 1)
1000 rpm (velocità 2)
1150 rpm (velocità 3)



Decibel: 65,16 db
(velocità max)



Diametro 40 cm
5 pale in alluminio



Flusso d'aria orientabile



Oscillazione orizzontale
gestita da telecomando



Altezza regolabile
fino a 130 cm



Timer di spegnimento
fino a 7 ore



Metallo

Dimensioni:
40Ø x 130 cm (h max)
Peso netto: 5,7 kg
Confezione: scatola
Imballo: 1pz - U.V.: 1pz



CON
TELECOMANDO



AC 220-240 V ~ 50 Hz
70 W



3 velocità
1000 Rpm (max velocità)



Decibel: 58 db (velocità min)
Decibel: 67,4 db (velocità max)



Diametro 50 cm - 5 pale



Timer di spegnimento
fino a 7 ore



Flusso d'aria orientabile (90°)



Possibilità di
fissaggio a parete



Angolazione
regolabile



Pale in ABS



Telecomando



Montaggio
senza attrezzi



Display laterale
Consente una visualizzazione rapida delle impostazioni settate



Angolazione regolabile
Consente di regolare il flusso d'aria



Attacco a parete
Ventilatore da terra o da parete



Maniglia integrata sul retro
Assicura un comodo utilizzo ed un facile trasporto del ventilatore



Telecomando
Gestisce accensione/spegnimento, velocità e timer
Pulsanti grandi e semplici.



Alloggio telecomando
Evita lo smarrimento grazie all'alloggio presente sul retro del ventilatore



60 cm

black circle 50

ventilatore da terra e da parete con telecomando



Materiale ABS



Colore Nero

Dimensioni: 58,5 x 22 x 60 cm (h)
Peso netto: 3,2 kg
Confezione: scatola
Imballo: 2pz - U.V.: 2pz



CON
TELECOMANDO



PAG 44 **EV121**

Ventilatore *solare*

SOLARE Mistral

ventilatore ricaricabile tramite pannello solare e/o alimentatore

Fino a 13 ore di vento senza nessuna alimentazione

ideale per la spiaggia, il campeggio



Motore a Corrente Continua (DC Brushless).



DC - 25 W
Batteria Ioni di Litio ricaricabile 18.000 mAh - 3,7 V



Diametro 40 cm



3 velocità
1300 Rpm (max. velocità)



Oscillazione orizzontale rotazione 120°



Materiale: ABS



Direzionalità verticale 85% di inclinazione



Cavo USB / C



Altezza 112 cm



Decibel: vel.1 45 db
vel.2: 50 db
vel.3: 55 db



ALIMENTATORE 220 V
tempo di ricarica: 5 ore



CON TELECOMANDO



Funzione Power Bank 18.000 mAh per ricaricare cellulari, tablet...tramite porta USB A. Alimentabile anche tramite Power Bank esterno.

3 opzioni di ricarica:

- 1) pannello solare da 20 W/6 Volt (incluso)
- 2) trasformatore 220 Volt/5Volt (incluso)
- 3) power bank esterno tramite porta USB C

velocità 1 Silenziosa per un piacevole riposo
Durata della carica: 13 ore

velocità 2 Leggera brezza, allontana l'afa
Durata della carica: 8 ore

velocità 3 La forza del vento
Durata della carica: 5 ore

Dimensioni: ø 40 x 112 cm (h)
Peso netto: 4,0 kg
Confezione: scatola
Imballo: 2pz - U.V.: 2pz

pannello solare da 20 Watt/6 Volt (incluso)

cavo di 5 mt!

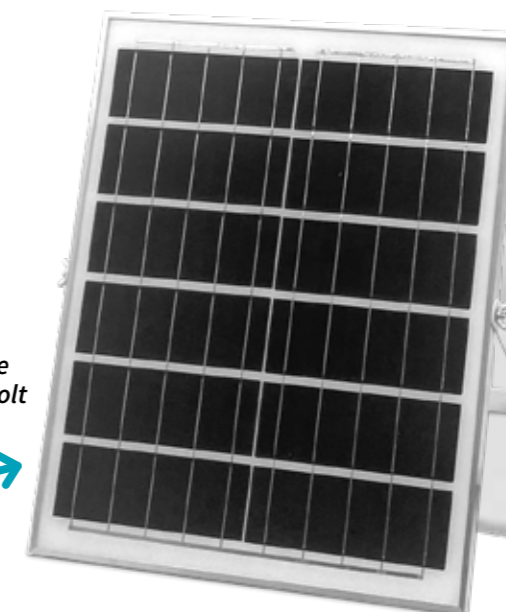

Unico Tasto di selezione:
ON velocità 1, velocità 2, velocità 3,
OFF (premuto a lungo)

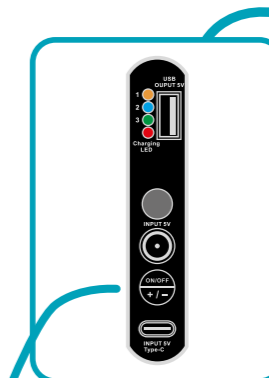

novità

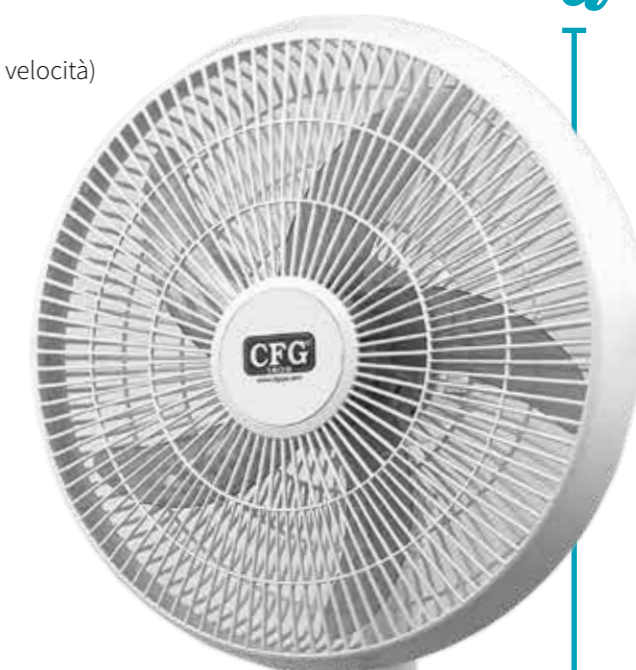

112 cm



PAG 48 **EV122**



PAG 50 **EV127**



PAG 51 **EV058**



PAG 52 **EV070**



PAG 54 **EV090**

VENTILATORI & VENTILATORI *senza griglia & portatili*

Guarda AIR STUDIO
in funzione!

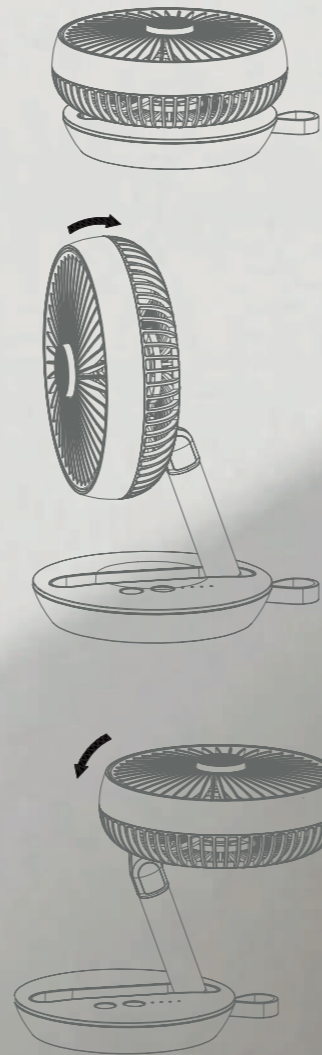

AIR STUDIO

Ventilatore da tavolo ricaricabile multi posizione con diffusore



DC - 5V Max 2A
Batteria al litio / 4000mAh 3.7V



autonomia
da 4 a 15 ore



PORTA USB C
cavo incluso



3 velocità



Ø 17cm



multiposizione



gancio per
affissione



montaggio
senza
attrezzi



PP+ABS



novità



Dimensioni:
17 Ø x 27,9 cm
Peso: 660 g
Confezione: scatola
Imballo: 8pz - U.V.: 2pz

ricaricabile

AIR STUDIO MINI

ventilatore ricaricabile portatile con laccio



Scopri il nuovo
AIR STUDIO MINI!

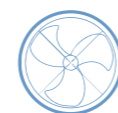

3 velocità



autonomia: 3 ore
tempo di ricarica: 3 ore



PORTA USB C
cavo incluso



batteria al litio 18650
1200mAh - 3.7V

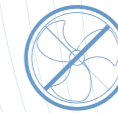

Ø 4,4 cm



materiale: ABS

novità

13,6 cm



Dimensioni: 4,4 x 4,4 x 13,6 cm
Peso: 93 g
Confezione: Expo da 12 pz.
Imballo: 2 expo - U.V.: 1 expo



Margarita

*ventilatore clip,
da tavolo e da parete*



-  AC 220V ~ 50 Hz
7 W
-  1 velocità (333 Rpm)
-  Decibel: 40 db
-  Testa, base a pinza ruotabili
-  Base con clip, da tavolo e da parete
-  Foro di affissione sotto la base per attacco a parete
-  Diametro 42 cm
-  5 Pale flessibili
-  Montaggio senza attrezzi

Lunghezza cavo di alimentazione
180 cm



Pale a trascinamento magnetico e quindi sicure in caso di contatto accidentale

3 in 1 da tavolo da parete a clip

Caratteristiche ventilatore

Ventilatore senza griglia esterna. La pale hanno una rotazione indipendente dal motore e possono bloccarsi senza danneggiamenti.

Dimensioni: 14,8 x 14,3 x 29 cm (h)
Peso netto: 0,75 kg
Confezione: ecobox
Imballo: 6pz - U.V.: 2pz

Stessa tecnologia applicata al Margarita Stand



Margarita

*ventilatore piantana con
elica a trascinamento magnetico*

-  AC 220-240 V ~ 50/60 Hz
12 W
-  1 velocità (430 Rpm)
-  Testa inclinabile
-  Decibel: 40 db
-  Diametro 45 cm
-  5 Pale flessibili
-  Montaggio senza attrezzi

Caratteristiche ventilatore

Ventilatore senza griglia esterna. La pale hanno una rotazione indipendente dal motore e possono bloccarsi senza danneggiamenti.

Dimensioni: 43 x 32 x 105 cm (h)
Peso netto: 1,7 kg
Confezione: ecobox
Imballo: 6pz - U.V.: 2pz

Stessa tecnologia applicata al Margarita



Lunghezza cavo di alimentazione
160 cm

senza griglia!



105cm

miniFanusb

miniventilatore a clip portatile da tavolo o da parete con testa reclinabile alimentato da usb



Potenza 3W



Input USB: 5V=1A



2 velocità
1350 Rpm (min. velocità)
1500 Rpm (max. velocità)



Decibel: 47db
(velocità max)



Base con clip, da tavolo e da parete



Foro di affissione sotto la base per attacco a parete



Testa inclinabile fino a 90°



Diametro 22 cm



4 Pale



Montaggio senza attrezzi



Materiale ABS

Dimensioni: 16,5 x 18,9 x 31 cm (h)
Peso netto: 415 g
Confezione: scatola
Imballo: 12pz - U.V.: 6pz

BASE CON PINZA E
ATTACCO A PARETE



CAVO USB 1,2 mt
INCLUSO NELLA
CONFEZIONE



VENTILATORI VINTAGE

PAG 58 **EV093**



PAG 60 **EV080**



PAG 62 **EV056**



PAG 64 **EV015**



PAG 66 **EV043**



Rame 45

ventilatore a piantana in metallo
Ø 45 cm h 170 cm



-  AC 220-240 V ~ 50 Hz
60 W
-  3 velocità
1250 Rpm (max. velocità)
-  Decibel: 60 db (velocità max)
-  Oscillazione orizzontale
-  Diametro 45 cm
-  Altezza massima
170 cm
-  Materiale: metallo ramato



Dimensioni: 45 x 45 x 170 cm (h)
Peso netto: 8 kg
Confezione: scatola
Imballo: 2 pz - U.V.: 2 pz



Cromo 45

ventilatore a piantana in metallo
Ø 45 cm h 170 cm



-  AC 220-240 V ~ 50 Hz
60 W
-  3 velocità
1250 Rpm (max. velocità)
-  Decibel: 60 db (velocità max)
-  Oscillazione orizzontale
-  Diametro 45 cm
-  Altezza massima
170 cm
-  Materiale: metallo
cromato

Dimensioni: 45 x 45 x 170 cm (h)
Peso netto: 8 kg
Confezione: scatola
Imballo: 2 pz - U.V.: 2 pz



Crema 45

ventilatore a piantana in metallo
Ø 45 cm h 170 cm

-  AC 220-240 V ~ 50 Hz
60 W
-  3 velocità
1250 Rpm (max. velocità)
-  Decibel: 60 db (velocità max)
-  Oscillazione orizzontale
-  Diametro 45 cm
-  Altezza massima
170 cm
-  Materiale: metallo
color crema

Dimensioni: 45 x 45 x 170 cm (h)
Peso netto: 8 kg
Confezione: scatola
Imballo: 2 pz - U.V.: 2 pz



Cromo 30

ventilatore da tavolo in metallo

Rame 30

ventilatore da tavolo in metallo



AC 220-240 V ~ 50 Hz
35 W



3 velocità
1250 Rpm (max. velocità)



Decibel: 43 db (velocità max)



Oscillazione orizzontale



Diametro 30 cm



Materiale: metallo
colore: cromo / rame



Dimensioni: 33,5 x 25,5 x 40 cm (h)
Peso netto: 3,3 kg
Confezione: scatola
Imballo: 2 pz - U.V.: 2 pz



Dimensioni: 33,5 x 25,5 x 40 cm (h)
Peso netto: 3,3 kg
Confezione: scatola
Imballo: 2 pz - U.V.: 2 pz

cromo

Codice art. EV015

rame

Codice art. EV043



PAG 68 **EV109**



PAG 69 **EV110**



PAG 70 **EV079**



PAG 71 **EV073**



PAG 72 **EV076**



PAG 73 **EV111**



PAG 74 **EV108**

VENTILATORI *serie bianco*

BIANCO 30 *ventilatore da tavolo*

BIANCO 40 *ventilatore da tavolo*



AC 220-240 V ~ 50 Hz
40 W



Materiale: PP



Montaggio
senza attrezzi



3 velocità
1200 Rpm (max. velocità)



Diametro 30 cm



Oscillazione orizzontale



Decibel: 50,41 db
(velocità massima)

Dimensioni: 34,5 x 23,5 x 47 cm (h)
Peso netto: 1,7 kg
Confezione: scatola
Imballo: 2 pz - U.V.: 2 pz



AC 220-240 V ~ 50 Hz
50 W



Materiale: PP



3 velocità
1200 Rpm (max. velocità)



Montaggio
senza attrezzi



Diametro 40 cm



Oscillazione orizzontale



Decibel: 51,50 db
(velocità massima)

Dimensioni: 42 x 23,5 x 51 cm (h)
Peso netto: 2 kg
Confezione: scatola
Imballo: 2 pz - U.V.: 2 pz



EASY 40

ventilatore a piantana

 AC 220-240 V ~ 50 Hz
40 W

 3 velocità
1250 Rpm (max. velocità)

 Diametro 40 cm

 Altezza massima
130 cm

 Oscillazione orizzontale

 Materiale: PP

 Facile da montare

Dimensioni: 40 x 40 x 130 cm (h)
Peso netto: 4,8 kg
Confezione: scatola
Imballo: 2 pz - U.V.: 2 pz



 AC 220-240 V ~ 50 Hz
45 W

 3 velocità
1000 Rpm (velocità max.)

 Decibel: 60 db
(velocità massima)

 Oscillazione orizzontale

 Diametro 40 cm

 Altezza massima
130 cm

 Materiale: ABS

*5 pale a sciabola
per una silenziosità
"mai sentita"*



BIANCO 40 TERRA

ventilatore a piantana

Dimensioni: 45 x 45 x 130 cm (h)
Peso netto: 5 kg
Confezione: scatola
Imballo: 2 pz - U.V.: 2 pz

BIANCO 30 BOX

ventilatore a mobiletto



AC 220-240 V ~ 50 Hz
50 W



3 velocità
1250 Rpm (max. velocità)



Decibel: 40 db
(velocità massima)



Diffusore d'aria
circolare inseribile



Diametro 30 cm



Timer di spegnimento
fino a 2 ore



Dimensioni: 15 x 38 x 45 cm (h)
Peso netto: 1,9 kg
Confezione: scatola
Imballo: 2 pz - U.V.: 2 pz



Materiale: ABS



Montaggio
senza attrezzi

TORRE WHITE

ventilatore a torre



AC 220-240 V ~ 50 Hz
45 W



3 velocità



Decibel: 51,6 db
(velocità massima)



Oscillazione orizzontale



Materiale: PP



Maniglia per
il trasporto



Display
manuale







Oscillazione
orizzontale



Dimensioni: 20 x 79 cm (h)
Peso netto: 2,7 kg
Confezione: scatola
Imballo: 2 pz - U.V.: 2 pz





-  AC 220-240 V ~ 50/60 Hz
50 W
-  Funzione Sleep
-  Decibel: 57 db
(velocità massima)
-  Oscillazione orizzontale
gestita da telecomando

-  Diametro 40 cm
-  Timer di spegnimento
fino a 7,5 ore
-  Telecomando
-  Materiale: PP

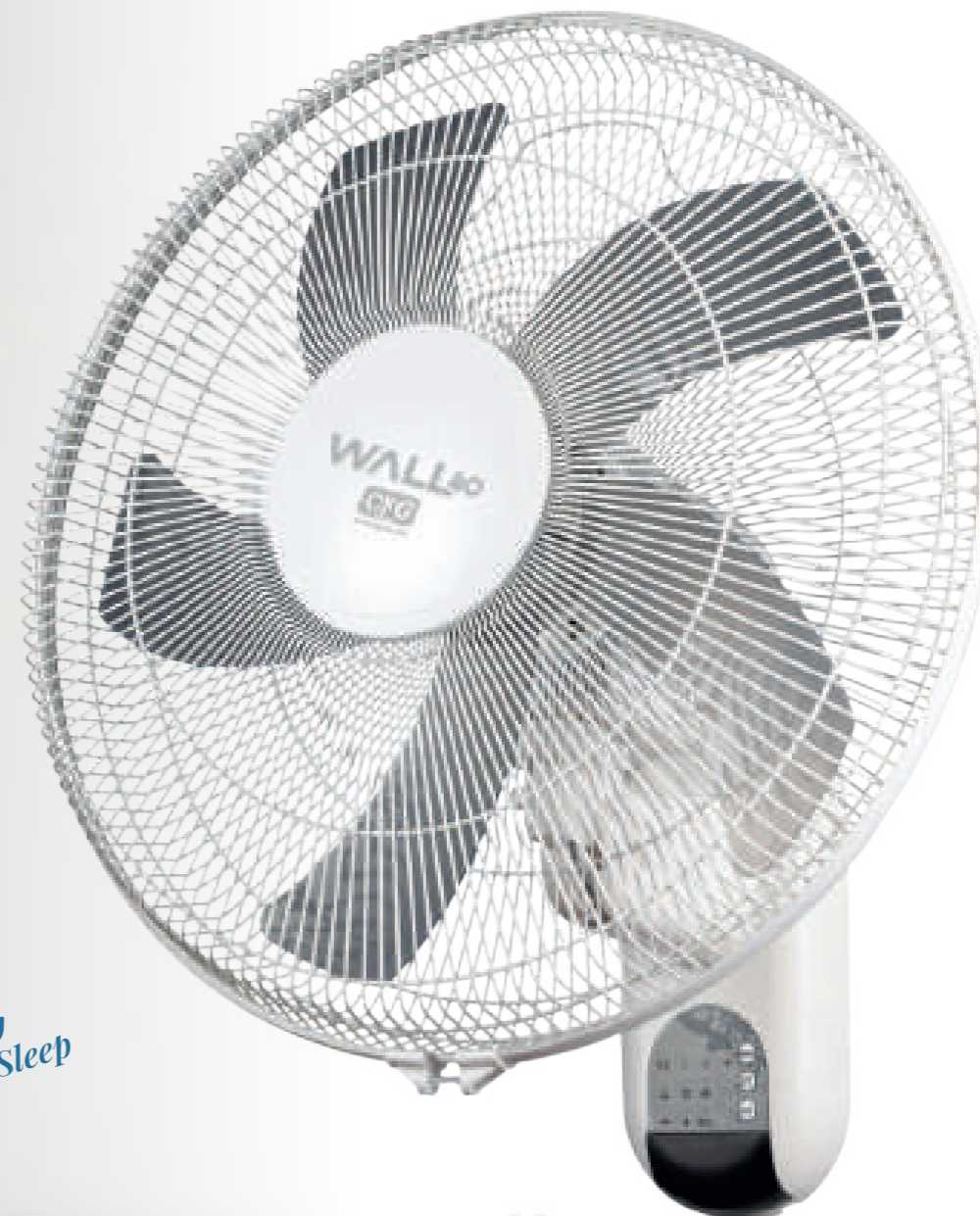

novità
con funzione Sleep

WALL40

ventilatore a parete

Dimensioni: 40 x 28 x 50 cm (h)
Peso netto: 2,6 kg
Confezione: scatola
Imballo: 2 pz - U.V.: 2 pz



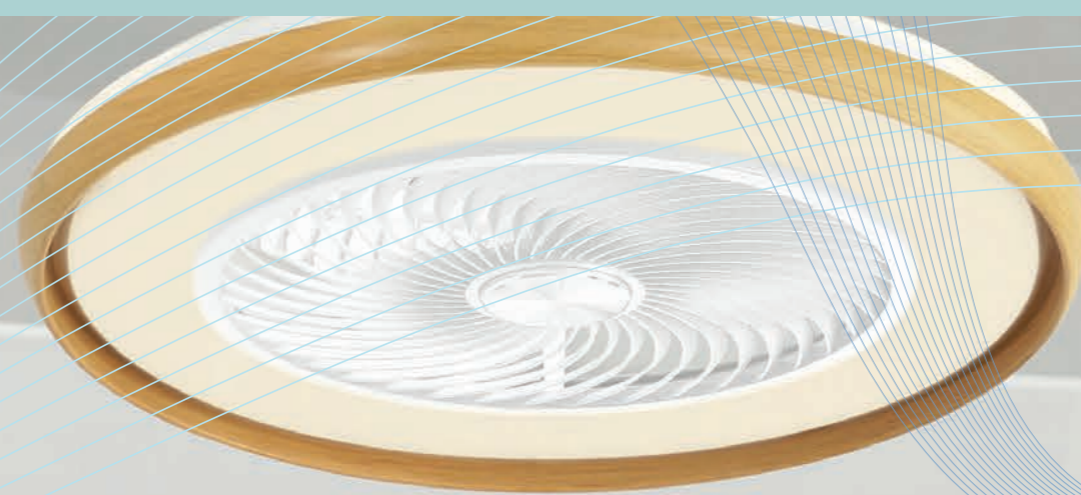

Invisible 105, Atollo e Albatros sono dotati della funzione *"inversione senso di rotazione delle pale"* per un utilizzo sia in estate che in inverno. Per conoscere le caratteristiche di questa funzione vai all'approfondimento a pag. 92 del Catalogo Estate

PAG 78 **EV118**



PAG 80 **EV119**



PAG 82 **EV086**



ventilatori a soffitto

CON MOTORE DC



Atollo 3 è dotato di **tre anelli arredo** nei colori: legno, bianco e silver. Questo lo rende un ventilatore versatile per tutti gli stili di arredo.

legno



bianco



silver



atollo³

VENTILATORE DA SOFFITTO CON 3 ANELLI ARREDO DI RICAMBIO

luce LED REGOLABILE IN INTENSITÀ E TEMPERATURA COLORE
motore a corrente continua (DC) SILENZIOSISSIMO



220-240 V ~ 50/60 Hz
DC 53 W : ventilazione 16 W
luce 37 W



Luce LED regolabile 3 colori:
luce calda / neutra / fredda



Colore temperatura
2700K / 4000K / 6000K



Altissima intensità
luminosa dimmerabile:
3279 lumen



6 velocità
da 482 a 1098 Rpm



Decibel: <48 db
(velocità massima)



Timer di
spegnimento 1-2 ore



Inversione senso
di rotazione pale
gestita da telecomando



Diametro 55,8 cm



8 pale in ABS



Materiale: corpo in PP
Pale in ABS

novità

deflettore
per una migliore
diffusione dell'aria



Ø 55,8 cm



silver



legno



bianco

3 anelli arredo intercambiabili che si adattano ad ogni ambiente

Velocità	1	2	3	4	5	6
N° di giri	482 r/min	562 r/min	641 r/min	720 r/min	802 r/min	1098 r/min
Assorbimento ventilazione	4,13 W	5,7 W	6,84 W	9,03 W	11,88 W	15,92 W
Flusso aria m³/min	20	23	34	45,2	48	57,35



CON
TELECOMANDO

Dimensioni: Ø 55,8 x 22 cm (h)
Peso netto: 3,61 kg
Confezione: scatola
Imballo: 1 pz - U.V.: 1 pz

Codice art. EV118



Atollo 3 e Albatros sono dotati della funzione **“inversione senso di rotazione delle pale”** per un utilizzo sia in estate che in inverno. Per conoscere le caratteristiche di questa funzione vai all'approfondimento a pag. 92

albatros

ventilatore a soffitto motore a corrente continua (DC) silenziosissimo
luce led regolabile in intensità e colore

I motori a corrente continua offrono silenziosità, risparmio energetico e un maggior numero di selezioni di velocità



220-240 V ~ 50/60 Hz
DC 60 W : ventilazione 40 W
luce 20 W



Materiale: corpo in metallo
pale in ABS



6 velocità
207 Rpm (max. velocità)



Intensità luminosa:
1450,7 lumen



Diametro 132 cm



Airflow: 233,73m³/min
(max. velocità)



Luce LED 3 colori:
luce calda/ neutra / fredda



Colore temperatura
3000K / 4000K / 6000K



3 pale in ABS



Inversione senso
di rotazione pale
gestita da telecomando



Timer
accensione/spengimento
1/2/4 ore

Ø 132 cm



novità



CON
TELECOMANDO

Dimensioni scatola: Ø132 x 29 cm (h)
Peso netto: 5,3 kg
Confezione: scatola
Imballo: 1 pz - U.V.: 1 pz



INVISIBLE₁₀₅

ventilatore a motore dc con pale a scomparsa e luce led

I motori a corrente continua offrono silenziosità, risparmio energetico e un maggior numero di selezioni di velocità



220-240 V ~ 50 Hz
DC 50 W : ventilazione 20 W
luce 30 W



Luce LED 3 colori:
luce fredda / calda / mista



Intensità luminosa:
3000 lumen



5 velocità
220 1250 Rpm (max. velocità)



Timer di spegnimento
fino a 8 ore



Diametro 105 cm



3 pale a scomparsa



Materiale: metallo e
pale in ABS



Dimensioni scatola: 56 x 56 x 41 cm (h)
Peso netto: 10,9 kg
Confezione: scatola
Imballo: 1 pz - U.V.: 1 pz



Ø 105 cm

Le tre pale trasparenti escono dalla sagoma della luce al momento dell'accensione della ventilazione e scompaiono allo spegnimento



CON
TELECOMANDO

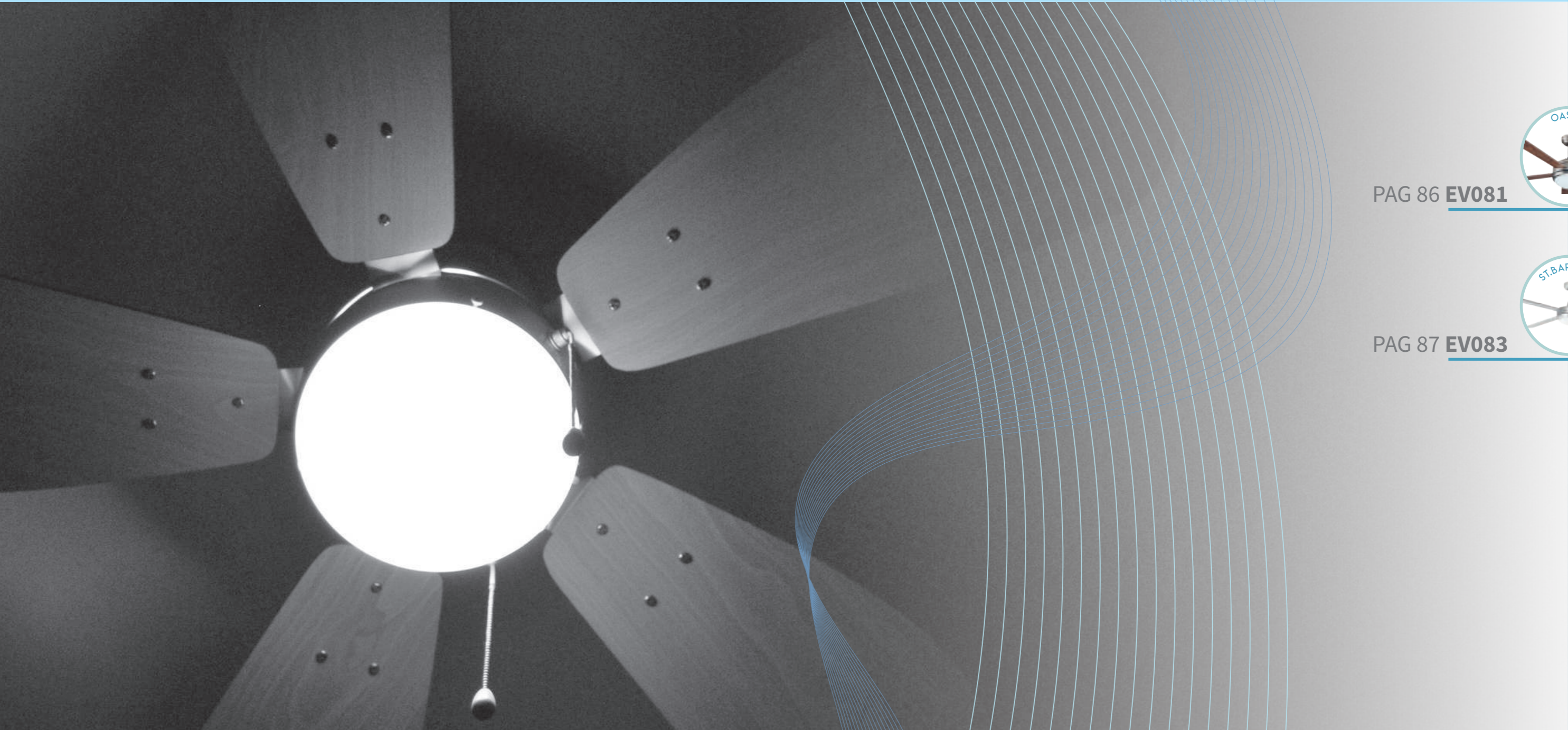

PAG 86 **EV081**



PAG 87 **EV083**

VENTILATORI DA SOFFITTO

con luce led

OASI LED

ventilatore a soffitto con luce led



Ø130 cm



AC 220-240 V ~ 50 Hz
70 W



Luce LED 3 colori:
luce fredda / calda / mista



3 velocità
145 Rpm (velocità max.)



Decibel: 60 db
(velocità max)



Inversione senso
di rotazione per
estate/inverno



Diametro 130 cm



Pale reversibili in doppio colore:
ciliegio e noce



12 W / 850 lmn (luce calda e luce fredda)
24 W / 1800 lmn (luce mista)



Materiale: metallo e pale
in mdf effetto legno

CON
TELECOMANDO



Dimensioni scatola:
55,5 x 32,5 x 27 cm (h)
Peso netto: 7,2 kg
Confezione: scatola
Imballo: 1 pz - U.V.: 1 pz

ST.BARTH LED

ventilatore a soffitto con luce led



Ø130 cm



AC 220-240 V ~ 50 Hz
70 W



Luce LED 3 tipi di luce:
luce fredda / calda / mista



3 velocità
148 Rpm (velocità max.)



Decibel: 60 db
(velocità max)



Diametro 130 cm



4 Pale in MDF



Materiale: metallo



12 W / 850 lmn (luce calda e luce fredda)
24 W / 1800 lmn (luce mista)



CON
TELECOMANDO



Dimensioni scatola:
55 x 32,5 x 26,5 cm (h)
Peso netto: 6,65 kg
Confezione: scatola
Imballo: 1 pz - U.V.: 1 pz

PAG 90 **EV023**
PAG 90 **EV024**
PAG 91 **EV025**



VENTILATORI A SOFFITTO INDUSTRIALI

BIANCO SERIE

VENTILATORI A SOFFITTO PROFESSIONALI



3 velocità
363 Rpm (max velocità)

BIANCO 90

EV023 Diametro art. Ø 90 cm
Dimensioni scatola: 54 x 24 x 21 cm (h)
Peso netto: 4,4 kg
Confezione: scatola
Imballo: 1 pz - U.V.: 1 pz



Predisposizione per telecomando EV085

BIANCO 120

EV024 Diametro art. Ø 120 cm
Dimensioni scatola: 55 x 25 x 21,5 cm (h)
Peso netto: 4,8 kg
Confezione: scatola
Imballo: 1 pz - U.V.: 1 pz



Predisposizione per telecomando EV055



3 velocità
273 Rpm (max velocità)

E337

Kit Luce per BIANCO SERIE



E1090

Kit Luce per BIANCO SERIE
finitura ottone



3 velocità
208 Rpm (max velocità)

BIANCO 140

EV025 Diametro art. Ø140 cm
Dimensioni: 64 x 24 x 21,5 cm (h)
Peso netto: 5,2 kg
Confezione: scatola
Imballo: 1 pz - U.V.: 1 pz



AC 220-240 V ~ 50 Hz
70 W



3 velocità



Decibel: 60 db
(velocità massima)



Inversione senso di rotazione per estate/inverno



Regolatore a parete di velocità e interruttore luce



Predisposizione telecomando universale



Predisposizione kit luce



Pale in metallo verniciato bianco



Materiale: metallo verniciato Bianco

Predisposizione per telecomando EV055



Regolatore a parete di velocità e interruttore luce



Inversione del senso per un utilizzo sia in

di rotazione delle pale estate che in inverno

In estate

La maggior parte dei ventilatori a soffitto CFG possiede la funzione **INVERSIONE DEL SENSO DI ROTAZIONE DELLE PALE**, per un **uso sia in estate che in inverno**.

Nel periodo estivo il senso di rotazione delle pale (F : forward/le pale devono girare in senso antiorario) deve **far scendere l'aria verso il basso** (fig.1).

In inverno

Nel periodo invernale (con il riscaldamento acceso), invertendo il senso di rotazione delle pale (R: reverse, le pale devono girare in senso orario), **l'aria calda viene spinta verso il basso, ottimizzando il funzionamento del riscaldamento e contribuendo al risparmio energetico** (fig.2).



FIG.1

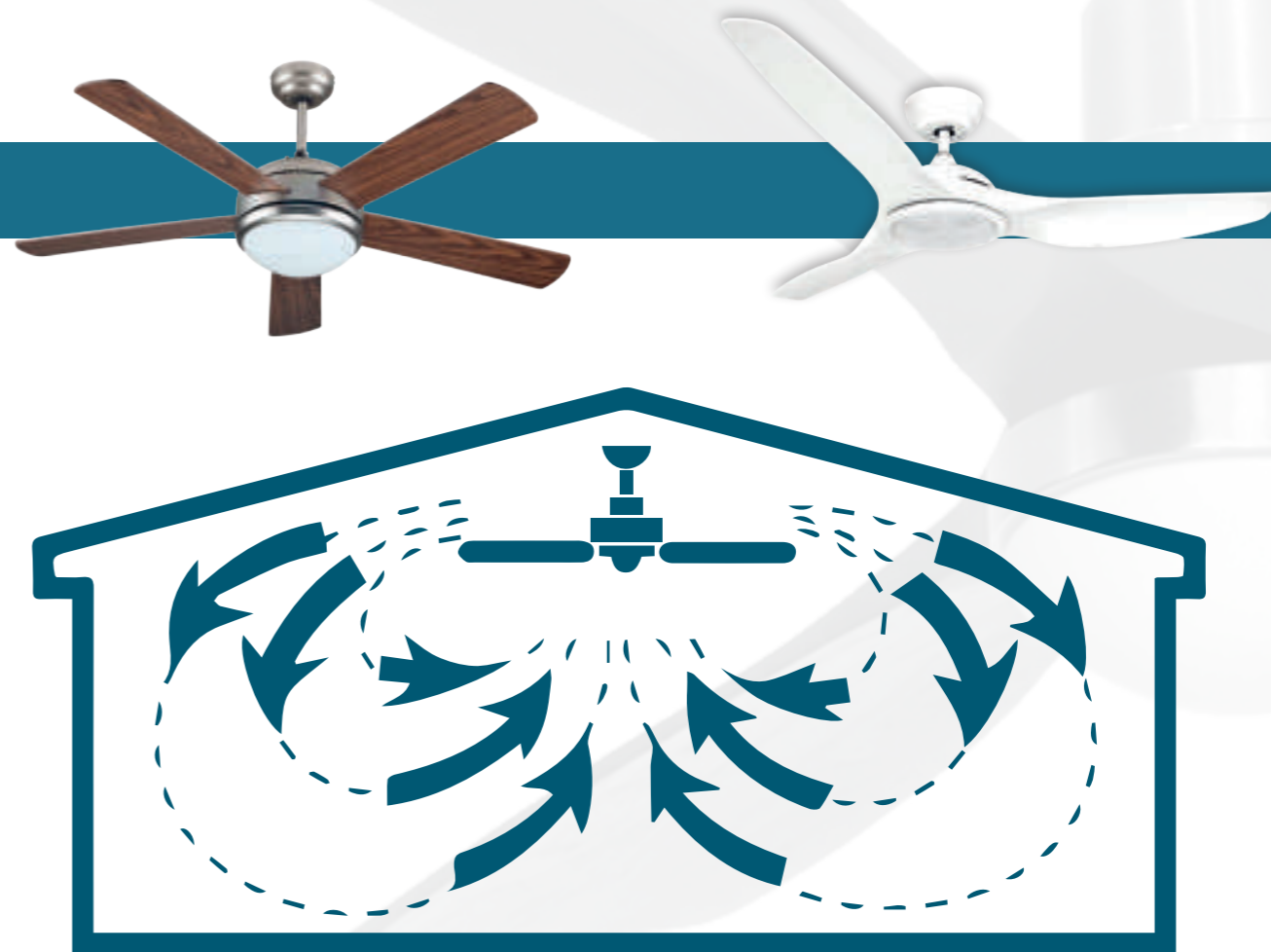

FIG.2

ACCESSORI

PER VENTILATORI A SOFFITTO CFG



kit variatore da parete

Codice art. EV035



3 velocità
(bassa, media, alta)



Regola: accensione,
spegnimento, 3 velocità
e luce



Garantito solo per l'installazione di ventilatori 

telecomando di ricambio

Codice art. EV055



Per ventilatori a soffitto CFG,
codici: EV021, EV024, EV025, EV027, EV028, EV032,
EV049, EV050, EV051, EV053, EV069, EV081, EV082,
EV083, EV084.



Regola: accensione,
spegnimento, 3 velocità e luce

*In caso di sostituzione del telecomando
è necessario cambiare anche il ricevitore

telecomando di
ricambio con ricevitore
incluso*

Garantito solo per l'installazione di ventilatori 

Codice art. EV085



Per ventilatore a soffitto CFG,
codice: EV023.



Regola: accensione,
spegnimento, 3 velocità e luce

*In caso di sostituzione del telecomando
è necessario cambiare anche il ricevitore

telecomando di
ricambio con ricevitore
incluso*

Garantito solo per l'installazione di ventilatori 

TUTTI I VENTILATORI A SOFFITTO SONO PROVISTI DELLA
FLANGIA UNIVERSALE
 PER UN'INSTALLAZIONE FACILITATA



Cod. **EV054**
 Flangia di sostegno per ventilatori a soffitto CFG
 (cod. EV023, EV024, EV025, EV027, EV028, EV032,
 EV050, EV051, EV053, EV081, EV083, EV084)

INDICAZIONI DI MONTAGGIO

Scegliere il sistema di fissaggio della flangia al soffitto più adatto alla struttura del soffitto stesso (viti ad espansione, viti con tassello, tirafondi per legno,...)

Accertarsi che il sistema di fissaggio al soffitto del ventilatore possa reggere il peso dinamico del ventilatore in movimento (circa 25kg). Per il peso stesso del ventilatore, si sconsiglia il fissaggio su soffitti di cartongesso.

La staffa di sospensione (EV054) ha 2 asole per il fissaggio con 2 viti (non in dotazione). Nell'applicare la flangia al soffitto, avere cura che i cavi elettrici provenienti dal soffitto, rimangano centrali alla staffa.

NB: Queste indicazioni di montaggio non vanno, in nessun modo, a sostituire il manuale di istruzioni presente nella confezione di ciascun ventilatore a soffitto.



LED di ricambio & KIT FINESTRA per condizionatori portatili



Cod. **EV092**
 LED di ricambio per: EV081,
 EV082, EV083 ed EV084

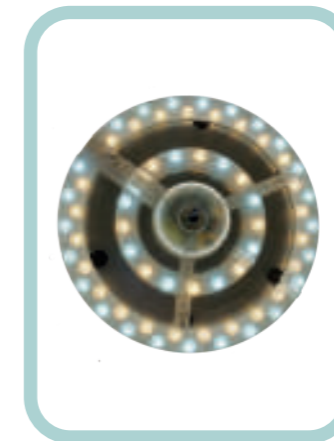

Cod. **EV086L**
 LED di ricambio per
 EV086



Cod. **EV087L**
 LED di ricambio per EV087



Cod. **EV100L**
 LED di ricambio
 per EV100 e EV106

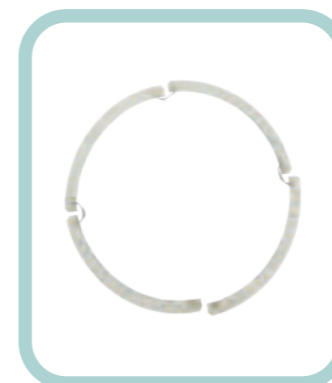

Cod. **EV107L** LED
 di ricambio per EV107



Cod. **EV118L** LED
 di ricambio per EV118



Cod. **EV119L** LED
 di ricambio per EV119

KIT UNIVERSALE PER FINESTRA - COD. EV105

**Adattabile ad ogni finestra
 e condizionatore portatile.**

Può essere utile dotarsi di più kit da installare su diverse finestre di stanze differenti. Questo può rendere più agevole l'utilizzo del condizionatore portatile in quanto riduce le operazioni di montaggio e smontaggio per movimentarlo da stanza a stanza.



VETRI DI RICAMBIO



Cod. **E364**
Globo vetro
per EV021



Cod. **EV032L**
Globo vetro
per EV032

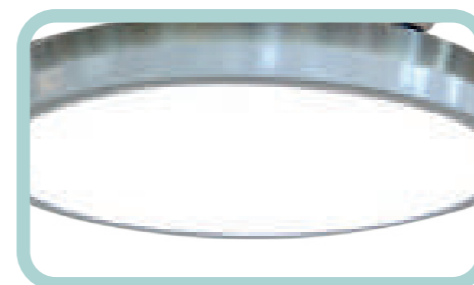

Cod. **EV086V**
Plexiglass di
ricambio per
EV086



Cod. **EV087V**
Globo vetro
di ricambio
per EV087



Cod. **EV049L**
Globo vetro
per EV049

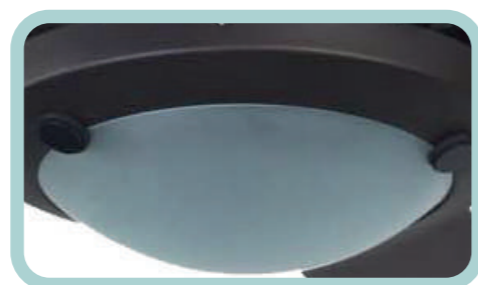

Cod. **EV050L**
Globo vetro
per EV050



Cod. **EV107V**
Globo Vetro
per EV107



Cod. **E1090**
Globo luce
16 cm finitura
ottone per
EV028, EV023,
EV024, EV025



Cod. **EV051L**
Globo vetro
per EV051



Cod. **EV053L**
Globo vetro
per EV053



Cod. **E337**
Globo vetro
aperto finitura
bianca per
EV023, EV024
ed EV025



Cod. **E111**
Vetro tulipano
per articolo
EV027



Cod. **EV081L**
Globo vetro
per EV081



Cod. **EV095**
Globo vetro
per EV082,
EV083, EV084



INSETTI

le zanzare

conosciamole meglio per proteggerci



Le **zanzare riconoscono le loro prede da segnali chimici** (anidride carbonica espirata e calore), segnali olfattivi (odore corporeo e acido lattico emesso durante l'attività fisica), segnali visivi (forma corporea e movimento) e dalla temperatura maggiore nell'aria intorno al bersaglio (bolla termica). Solo quelle con abitudini serali e notturne sono attratte anche dalle luci artificiali. Le zanzare possono essere vettore di patologie infettive pericolose, sia per l'uomo che per gli animali, come la Filariasi, Leishmaniosi, Dengue, Zika, Chikungunya.

LA ZANZARA TIGRE

La **zanzara tigre** (*Aedes albopictus*) è nera, con bande bianche su addome e zampe ed una linea bianca nella parte anteriore. È molto aggressiva, punge durante le ore diurne (in mattinata e nel pomeriggio inoltrato) colpendo sia all'aperto che al chiuso. Le sue punture, rapide e ripetute, prendono di mira le caviglie e le gambe, anche attraverso i vestiti, provocando fastidiosi gonfiori pruriginosi.



LA ZANZARA COMUNE

La **zanzara comune** (presente in Italia con numerose specie) ha dimensioni più grandi della zanzara tigre. È attiva nelle ore serali e notturne, viene attratta nelle case dalla luce e dalla presenza di persone ed è riconoscibile per il suo caratteristico sibilo, emesso durante il volo, che disturba il sonno.



IL FLEBOTOMO (PAPPATACIO)

Il **flebotomo o pappatacio** (*Phlebotomus papatasi*) è un insetto simile ad una zanzara ma di piccolissime dimensioni, tali da permettergli di superare le comuni reti zanzariere poste sulle finestre e sui letti. Il volo del flebotomo è totalmente silenzioso e la sua puntura è fortemente allergizzante.



la zanzara comune

Le **zanzare comuni** (se ne contano 88 specie) sono distribuite praticamente ovunque, con una concentrazione che cresce dalle regioni equatoriali dove sono un terribile **vettore di diffusione di malattie virali e parassitarie**. I maschi delle zanzare comuni diffuse nelle nostre zone sono innocui e si nutrono di nettare, mentre le femmine, per sviluppare le loro uova, succhiano il sangue dei vertebrati, mammiferi ed uccelli. Le uova sono normalmente deposte sul pelo dell'acqua (acqua stagnante, laghi, lagune, ecc.) a gruppo o singolarmente a seconda della specie e dopo un'incubazione di alcuni giorni ne escono le larve, lunghe 1-2 mm.

Le zanzare, i pappataci e gli altri insetti ematofagi (succhiatori di sangue) non sono soltanto fastidiosi ma rappresentano una **minaccia per la salute di persone ed animali**, in quanto veicolo di Malaria, Chikungunya, Leishmania, Filariasi, Meningite benigna, Febbre gialla, Zika ed altre serie malattie. Si ritiene che 700 milioni di persone vengano colpite annualmente da patologie trasmesse dalle zanzare e che vi siano circa 3 milioni di morti dovuti alla sola malaria, in prevalenza bambini.

La zanzara comune punge prevalentemente di notte, attirata nelle case dalla luce e dalla presenza di persone, ed è ben udibile per il suo caratteristico sibilo emesso durante il volo.



Come si sa tra le cose più fastidiose del periodo estivo ci sono le **zanzare...**



propone molte soluzioni per l'eliminazione o l'allontanamento delle zanzare, in grado di farti ritrovare il piacere dell'estate...

ZANZATRAP 360°, ATTILA, ZANZATRAP Compact Led, ZEN TRAP, la serie ZANZAZAP LED, la serie LUCETRAP, la serie ZANZA VOLÉ sono varie soluzioni efficaci per minimizzare, o addirittura risolvere, il problema delle zanzare comuni.



proteggiamo i nostri amici

Zanzare e flebotomi sono i principali responsabili di patologie come la Filaria e la Leishmaniosi.



ZEN TRAP, ZANZATRAP COMPACT, ZANZATRAP 360°, ATTILA, serie ZANZAZAP e serie ZANZAVOLè catturano ed abbattano la presenza flebotomi (pappataci) oltre che zanzare comuni ed altri insetti volanti attivi nelle ore serali e notturne. Sono un efficace supporto contro gli insetti volanti vettori di patologie potenzialmente letali per gli animali domestici (filariosi e leishmaniosi).



104



ZANZATRAP
COMPACT LED



ZANZAZAP
FULMINANSETTI



LUCETRAP
CATTURAINSETTI



ZANZA
VOLÉ

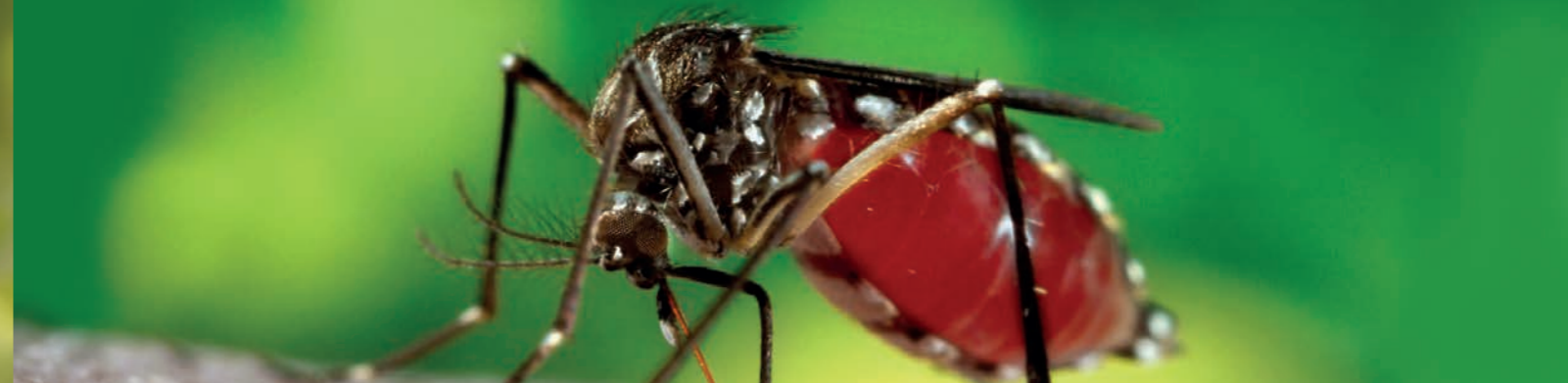

la zanzara tigre

La **zanzara tigre**, che deve il suo nome all'aspetto a strisce, è un insetto originario dell'Asia sud-orientale ma, dotato di una straordinaria capacità di adattamento. Dopo aver fatto la sua comparsa negli Stati Uniti, in Messico e in Brasile, è arrivata in Italia.

La zanzara tigre è nera, con bande bianche su addome e zampe ed un linea bianca nella parte anteriore (mentre quella comune è di color nocciola) e **le sue dimensioni sono leggermente più piccole di quelle della zanzara comune.**

La zanzara tigre è molto aggressiva, punge durante le ore diurne (in mattinata e nel pomeriggio inoltrato) colpendo generalmente all'aperto, e le sue punture, rapide e ripetute, prendono di mira le caviglie e le gambe, anche attraverso i vestiti (avendo un apparato pungitore più robusto di quello della zanzara comune) **provocando fastidiosi gonfiori pruriginosi.** A pungere è solo la femmina che, per maturare le uova, necessita di proteine presenti nel sangue umano o animale.

La zanzara tigre riconosce le sue prede dall'odore di alcune sostanze emesse dal corpo ed è indirizzata sulla vittima da segnali chimici (quantità di anidride carbonica espirata e vapore acqueo), segnali olfattivi (odore corporeo e acido lattico emesso durante l'attività fisica), segnali visivi (forma corporea e movimento), temperatura maggiore nell'aria intorno al bersaglio (bolla termica).



E' bene ricordare che la Zanzara Tigre è la principale responsabile della trasmissione di malattie infettive quali Chicungunia, Dengue o Zika tipiche dei paesi africani, ma è già accaduto che individui infetti abbiano portato in Italia tali patologie creando focolai infettivi.

La serie **LUCETRAP**, la serie **ZANZA VOLÉ** sono varie soluzioni efficaci per l'eliminazione o la cattura della zanzara tigre.



LUCETRAP
CATTURAINSETTI

ZANZA
VOLÉ

105

diciamo addio alle zanzare



RICHIAMA E CATTURA ZANZARE COMUNI, MOSCHE, PAPPATACI (FLEBOTOMI), MOSCERINI, VESPE, CIMICI E MOLTI ALTRI INSETTI VOLANTI FASTIDIOSI



CERTIFICATA PER USO ESTERNO

Protegge fino a **400mq**

Assorbimento 15 Watt
Misure mm 290 h x 255 Ø

ZANZA TRAP
360°

- ✓ Cattura in interno ed esterno
- ✓ È silenziosa
- ✓ Può stare sempre accesa
- ✓ Non usa pesticidi
- ✓ Non emette odori
- ✓ Facile da pulire

Accessorio disponibile
PIEDISTALLO
COD. EZ014

3 Sistemi per attrarre e catturare le zanzare CALORE + LUCE + CO2

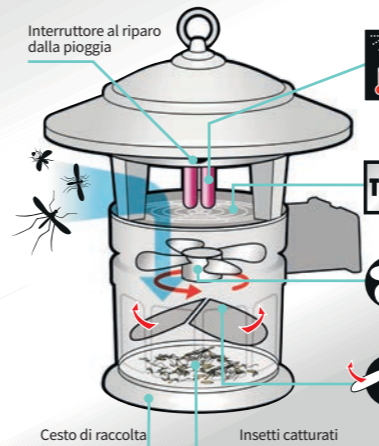

Progettata per l'uso in esterno è **certificata IPX4**

Come funziona

Una lampada UV emette calore e luce ad una particolare frequenza. La combinazione tra luce e calore, risulta altamente attrattiva per le zanzare comuni ed altri insetti volanti.

I raggi UV irradiano la superficie interna dell'apparecchio, rivestito di Biossido di Titanio, innescando la fotocatalisi che produce CO₂, forte attrattivo per le zanzare.

La ventola diffonde la CO₂ nell'ambiente, richiamando le zanzare che, una volta vicine, vengono aspirate e intrappolate nel contenitore sottostante dove muiono per disidratazione.

Allo spegnimento della macchina, il contenitore si chiude automaticamente, per impedire la fuoriuscita delle zanzare ancora vive.

3 metri di cavo elettrico da esterno incluso

1 lampada UV extra di ricambio inclusa
durata operativa di circa 8000 ore pari a circa 1 anno di attività in continuo

La speciale lampada blu risulta meno attrattiva nei confronti degli insetti "buoni" preservando api e farfalle

FACILE DA INSTALLARE

Su una parete verticale con apposito supporto incluso



Appoggiata sul tavolo

Appesa alla catenella di 60 cm (inclusa)



Efficace supporto per la protezione di cani, nel controllo degli insetti portatori di patologie infettive potenzialmente letali per gli animali domestici.

Per aumentare la capacità di cattura dell'apparecchio posizionando accanto all'apparecchio stesso l'Essenza gradita alle zanzare comuni che replica l'odore tipico del muschio e delle zone umide.



LAMPADA AD ALTA VISIBILITÀ
360°



PIEDISTALLO
Codice art. **EZ014**

Dimensioni : 89 cm (h)
Confezione : scatola
Imballo: 6 pz - U.V. : 2 pz

Codice art. H040

Dimensioni : Ø 25,5 x 29 cm (h)
Confezione : scatola
Imballo: 1 pz - U.V. : 1 pz

riprendiamoci il nostro giardino

RICHIAMA E CATTURA ZANZARE COMUNI, MOSCHE, PAPPATACI (FLEBOTOMI), MOSCERINI, VESPE, CIMICI E MOLTI ALTRI INSETTI VOLANTI FASTIDIOSI

ZANZARA COMUNE



FLEBOTOMO



ALTRI INSETTI VOLANTI



MOSCA



CERTIFICATA PER USO ESTERNO

ATTILA IL FLAGELLO DELLE ZANZARE

Adatta per esterni, casa, terrazze, giardini, aree di ristorazione, all'aperto o in tendoni, allevamenti, canili, scuderie

- ✓ Cattura in esterno
- ✓ È silenziosa
- ✓ Può stare sempre accesa
- ✓ Non usa pesticidi
- ✓ Non emette odori
- ✓ Facile da pulire

Protegge fino a **1.200mq**

Assorbimento	35 Watt
Misure mm	490 h x 300 Ø



Accessorio disponibile
PIEDISTALLO
COD. EZ014

3 Sistemi per attrarre e catturare le zanzare CALORE + LUCE + CO₂

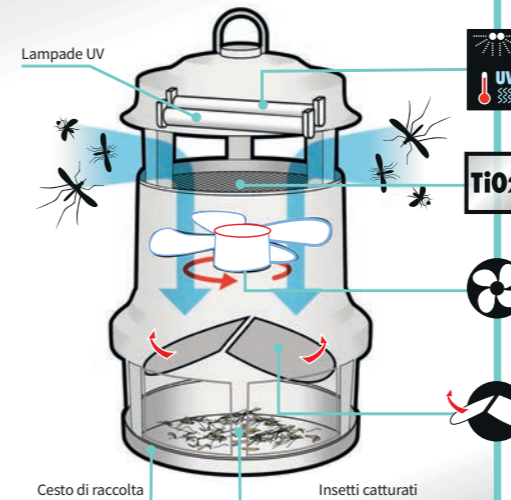

Progettata per l'uso in esterno è **certificata IPX4**

Come funziona

Una lampada a raggi UV emette calore e luce ad una particolare frequenza. La combinazione tra luce e calore risulta altamente attrattiva per le zanzare comuni ed altri insetti volanti. La parte interna sopra alle due lampade è bianca per riflettere la loro luce e moltiplicarne l'effetto.

I raggi UV irradiano la superficie interna dell'apparecchio, rivestito di Biossido di Titanio, innescando la fotocatalisi che produce CO₂, forte attrattivo per le zanzare.

La ventola diffonde la CO₂ nell'ambiente, richiamando le zanzare che, una volta vicine, vengono aspirate e intrappolate nel contenitore sottostante dove muoiono per disidratazione.

Allo spegnimento della macchina il contenitore si chiude automaticamente, per impedire la fuoriuscita delle zanzare ancora vive.

220 Volt 50 Hz 35 Watt

3 metri di cavo elettrico da esterno incluso

2 lampade UV extra di ricambio inclusa
(durata operativa di circa 3000 ore pari a circa 6 mesi di attività in continuo)

2 LAMPADINE AD ALTA VISIBILITÀ
MOLTIPLICAZIONE DELL'EFFETTO LUCE

✓ **ATTILA può stare accesa 24 ore su 24, 7 giorni su 7**



Attila nasce specificatamente per la cattura degli insetti volanti nelle ore serali e notturne che vengono attratti dalla luce U.V. in aree dove è presente la zanzara comune e il pappatacio (insetti attivi durante le ore notturne), può essere incrementata la capacità di cattura dell'apparecchio posizionando accanto all'apparecchio stesso l'**Essenza gradita alle zanzare comuni** che replica l'odore tipico del muschio e delle zone umide.



PIEDISTALLO
Codice art. **EZ014**

Dimensioni : 89 cm (h)
Confezione : scatola
Imballo : 6 pz - U.V. : 2 pz

Codice art. H041

Dimensioni : Ø 30 x 49 cm (h)
Confezione : scatola
Imballo : 1 pz - U.V. : 1 pz

libellula

SCACCIA MOSCHE E SCACCIA VESPE DA TAVOLA

- ✓ Efficace
- ✓ Silenziosa
- ✓ Semplice
- ✓ Intelligente
- ✓ Non usa pesticidi
- ✓ Non emette odori

Finalmente liberi da mosche e vespe in maniera ecologica e divertente!
Le ali di Libellula girano velocemente sulla tavola imbandita. Gli elementi rifrangenti sopra le ali riflettono la luce dissuadendo mosche e vespe dall'avvicinarsi

**FINALMENTE A TAVOLA
SENZA INSETTI VOLANTI**

Tiene lontane le mosche e gli altri insetti fastidiosi dalla tua tavola.

Utilizzabile sia in interno che in esterno.

PALE SOFT stop con elementi rifrangenti che riflettono la luce dissuadendo gli insetti

USO
INTERNO
ESTERNO

NON USA
PESTICIDI O ALTRI
PRODOTTI CHIMICI



✓ PALE SOFT STOP



✓ GANCIO PER AFFISSIONE A TESTA IN GIÙ



ZANZA TRAP

COMPACT LED



- ✓ Efficace e semplice
- ✓ Silenziosa
- ✓ Amica dell'ambiente
- ✓ Non usa pesticidi
- ✓ Non emette odori
- ✓ Facile da pulire

il piacere di dormire



Design che ben si armonizza con tutti gli ambienti di casa

Cattura insetti volanti attivi nelle ore serali e notturne

Adatta per camera da letto, salotto, interni casa

Con alimentazione USB



Richiama e cattura **zanzare comuni, mosche, flebotomi ed altri insetti volanti attivi nelle ore serali, e notturne. Non usa alcuna sostanza chimica o pesticida.** All'atto dello spegnimento della ventola il contenitore di cattura si chiude automaticamente per impedire la fuga delle zanzare catturate.

come funziona

ZanzaTrap Compact LED emette una **luce UV** con lunghezza d'onda compresa tra 360 e 400 nm (nanometri) che risulta fortemente **attraente per le zanzare attive nelle ore serali e notturne ed i flebotomi**. Le zanzare, o altri insetti volanti, attratte dalla luce, si avvicinano all'apparecchio. La **ventola**, all'interno dell'apparecchio, **aspira e spinge le zanzare dentro un cestello**, dove muoiono per disidratazione. Il cestello si chiude automaticamente allo spegnimento dell'apparecchio.



Le luci led attirano le zanzare presenti nell'ambiente e vengono aspirate dalla ventola, catturandole nel cesto di raccolta.

Posizionata nel punto corretto e facendola lavorare tutto il giorno, ZanzaTrap Compact LED riesce a catturare un gran numero di insetti e diminuisce sensibilmente la presenza di zanzare comuni e flebotomi (pappataci) nell'area d'azione.



- ✓ GRADO DI PROTEZIONE IP20
- ✓ CAVO USB INCLUSO
- ✓ CASSETTO RACCOLTI INSETTI SMONTABILE

Assorbimento: 3 Watt
Misure: 12,5 x 12,5 x 17,8 cm
Input USB: 5V ~ 1A
Illuminazione: UV LED

attrae e fulmina

ZANZA ZAP LED

FULMINAINSETTI

da 2500 Volt

Le lampade LED di ZanzaZap costituiscono un attrattivo irresistibile per gli insetti volanti attivi nelle ore serali e notturne.

Attratti dalla luce, gli insetti si avvicinano all'apparecchio, rimanendo fulminati all'attraversamento della **griglia elettrificata**.

I **fulminatori ZanzaZap** sono dotati di sistema di sospensione e cassetto di raccolta insetti, completamente smontabili e sostituibili, in tutte le loro parti, con pezzi di ricambio originali.

Utilizzare l'apparecchio lontano da altre fonti luminose e in posizione visibile per essere facilmente individuato dalle zanzare e dagli altri insetti volanti.

ZanzaZap **non ha impatto sull'ambiente**: non usa alcuna sostanza chimica o pesticida, è silenziosa ed efficace.



*Adatta per ambienti interni o coperti all'esterno.
Ideale per la protezione di ambienti lavorativi, comunità,
allevamenti, maneggi, scuderie...*



Attrae e fulmina zanzare comuni, mosche, flebotomi e molti altri insetti attivi nelle ore serali e notturne e nei locali poco illuminati

l'utilizzo di lampade a led aumenta molto l'efficienza e la durata degli apparecchi

ZANZA ZAP 16 LED



Codice articolo	EZ003
Alimentazione	220-240V ~ 50/60 Hz
Consumo	15 Watt
Scarica elettrica	2500 Volt
Lampade	2 x T5 4,5W LED tube
Area di copertura max	100 mq
Misure: Larghezza	34,9 cm
Altezza	27,2 cm
Profondità	8,6 cm
Peso:	1,95 Kg
EZ003L Lampade LED di ricambio 2x4,5W	



ZANZA ZAP 20 LED



Codice articolo	EZ004
Alimentazione	220-240 V ~ 50/60 Hz
Consumo	17 Watt
Scarica elettrica	2500 Volt
Lampade	2 x T8 6,5W LED tube
Area di copertura max	150 mq
Misure: Larghezza	39,2 cm
Altezza	32 cm
Profondità	8,6 cm
Peso:	2,3 Kg
EZ004L Lampade LED di ricambio 2x6,5W	



ZANZA ZAP 40 LED



Codice articolo	EZ005
Alimentazione	220-240 V ~ 50/60 Hz
Consumo	24 Watt
Scarica elettrica	2500 Volt
Lampade	2 x T8 10W LED tube
Area di copertura max	300 mq
Misure: Larghezza	65 cm
Altezza	32 cm
Profondità	8,6 cm
Peso:	3 Kg
EZ005L Lampade LED di ricambio 2x10W	



Codice art. EZ003 EZ004 EZ005
EZ003L EZ004L EZ005L

ZANZAZAP 35

FULMINAINSETTI OUTDOOR

Specifiche per l'esterno



protegge un'area fino a 1600 mq all'esterno e all'interno

Efficace

La lampada attinica da 35 Watt costituisce un attrattivo irresistibile per gli insetti volanti che, nelle ore serali e notturne si avvicinano all'apparecchio, rimanendo fulminati all'attraversamento della griglia elettrificata.

Sicura

ZanzaZap 35 è dotata di una fitta griglia di protezione in ABS che isola la lampada e le reti elettrificate, così da garantirne un utilizzo in sicurezza. È certificata IPX4 waterproof per l'uso anche all'aperto.

Pratica

ZanzaZap 35 è dotata di sistema di sospensione e cassetto di raccolta insetti, ed è composta da parti completamente smontabili e sostituibili con pezzi di ricambio originali. La conformazione verticale dell'apparecchio, permette la visibilità a 360° della lampada attrattiva.

Efficiente

ZanzaZap 35 deve essere utilizzata lontano da altre fonti luminose ed in posizione visibile per essere facilmente individuato dalle zanzare e dagli altri insetti volanti.

Silenziosa

Zanzazap 35 non ha impatto sull'ambiente, non usa alcuna sostanza chimica o pesticida. È silenziosa ed efficace.

ZANZAZAP 35

Codice articolo	EZ002
Alimentazione	220-240 V ~ 50/60 Hz
Certificazione	IPX4
Consumo	35 Watt
Scarica elettrica	3000 volt
Lampade attiniche	1 x 35 Watt
Misure	ø 28 x 38 (h) cm
Peso	2,5 Kg
Area di copertura	1600 mq
Lampada di ricambio	EZ002R

Accessorio disponibile
PIEDISTALLO
COD. EZ014
(vedi pagina a fianco)

VISIBILE A 360°

COD. EZ002R

USO ESTERNO ED INTERNO



USO ESTERNO



USO INTERNO



Confezione: scatola
Imballo: 4 pz - U.V.: 1 pz

certificata IPX4

ZANZAZAP 18

FULMINAINSETTI OUTDOOR

Adatte per esterni (terrazza, giardino, patio...) e ambienti domestici interni.
In generale ovunque possa esserci presenza di insetti volanti nelle ore serali e notturne.



VISIBILE A 360°

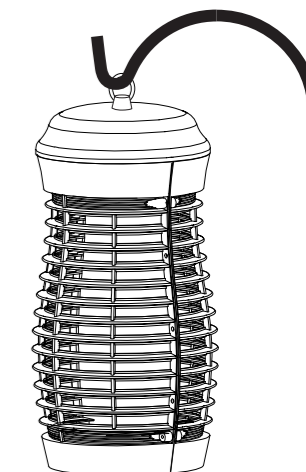

COD. EZ001R



ZANZAZAP 18 OUTDOOR

Codice articolo	EZ001
Alimentazione	AC 220/240 V - 50 Hz
Certificazione	IPX4
Consumo	18 Watt
Scarica elettrica	800 volt
Lampade attiniche	1 x 18 Watt
Peso	700 gr
Area di copertura	600 mq
Lampada di ricambio	EZ001R

USO ESTERNO ED INTERNO



USO ESTERNO



USO INTERNO



Dimensioni: ø 13,5 x 30 (h) cm
Confezione: scatola
Imballo: 6 pz - U.V.: 2 pz

Accessorio disponibile
PIEDISTALLO
COD. EZ014

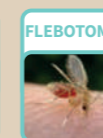

Attrae e fulmina zanzare comuni, mosche, vespe, tafani, pappataci ed altri insetti volanti nelle ore serali e notturne

Confezione: scatola
Imballo: 12 pz - U.V.: 1 pz

ZANZAZAP⁶

FULMINAINSETTI

La lampada attinica da 6 watt costituisce un forte attrattivo per gli insetti volanti nelle ore serali e notturne che si avvicinano all'apparecchio, rimanendo **fulminati** all'attraversamento della **griglia elettrificata**.

Zanzazap 6 è dotato di una fitta **griglia di protezione in ABS** che isola la lampada e le reti elettrificate, così da garantirne un utilizzo in sicurezza. L'apparecchio è dotato di **sistema di sospensione e cassetto di raccolta insetti**, completamente **smontabili e sostituibili**, in tutte le loro parti, con **pezzi di ricambio originali**.

Adatta per ambienti domestici, come camera da letto, salotto, cucina e, in generale, ovunque ci possa essere presenza di insetti volanti nelle ore serali e notturne.

La conformazione "verticale" dell'apparecchio, permette la **visibilità a 360°** della lampada attrattiva.

Utilizzare l'apparecchio lontano da altre fonti luminose ed in posizione visibile per essere facilmente individuato dalle zanzare e dagli altri insetti volanti.

Confezione: scatola
Disponibile in expo da 6 pz.
Imballo: 1 expo - U.V.: 1 expo

Zanzazap 6 non ha impatto sull'ambiente, non usa alcuna sostanza chimica o pesticida. È silenziosa ed efficace.



Protegge fino a **40 mq**



VISIBILE A 360°



ZANZAZAP 6 Watt

Codice articolo	E307EXPO
Alimentazione:	220-240V ~ 50/60 Hz
Area di copertura	40 mq
Consumo	8 Watt
Scarica elettrica	800 volt
Lampade attiniche	1 x 6 Watt
Misure: Altezza	32 cm
Diametro:	Ø 13,5 cm
U.V.:	6 pz (in expo da banco)
Lampada di ricambio	E307R

Lampada di ricambio
COD. E307R



LUCETRAP

CATTURAINSETTI

Indicata per ristoranti, bar, pizzerie, cucine, mense e locali dove ci sia preparazione e somministrazione di cibi e bevande.

Adatta anche per abitazioni e uffici

Utilizza il calore e la luce di una lampada UV per attrarre **mosche, zanzare comuni e altri insetti volanti**, che vengono poi catturati da un foglio, con un **adesivo resistente ai raggi UV**, posto all'interno dell'apparecchio. Di aspetto gradevole per la forma di un'applique moderna. Igienica. **Non emana odori. Non emette nessun rumore.** Gli insetti catturati rimangono nascosti alla vista. Estremamente semplice nelle operazioni di pulizia e sostituzione della carta adesiva.

Codice articolo **E334**

Alimentazione:	220 V - 50 Hz
Lampada attinica:	1 x 13 Watt
Area di copertura:	120 mq
Misure:	40 x 20 x 24 cm
Peso:	820 gr

Confezione: scatola
Imballo: 1 pz - U.V.: 1 pz

Lampada di ricambio
COD. E334R

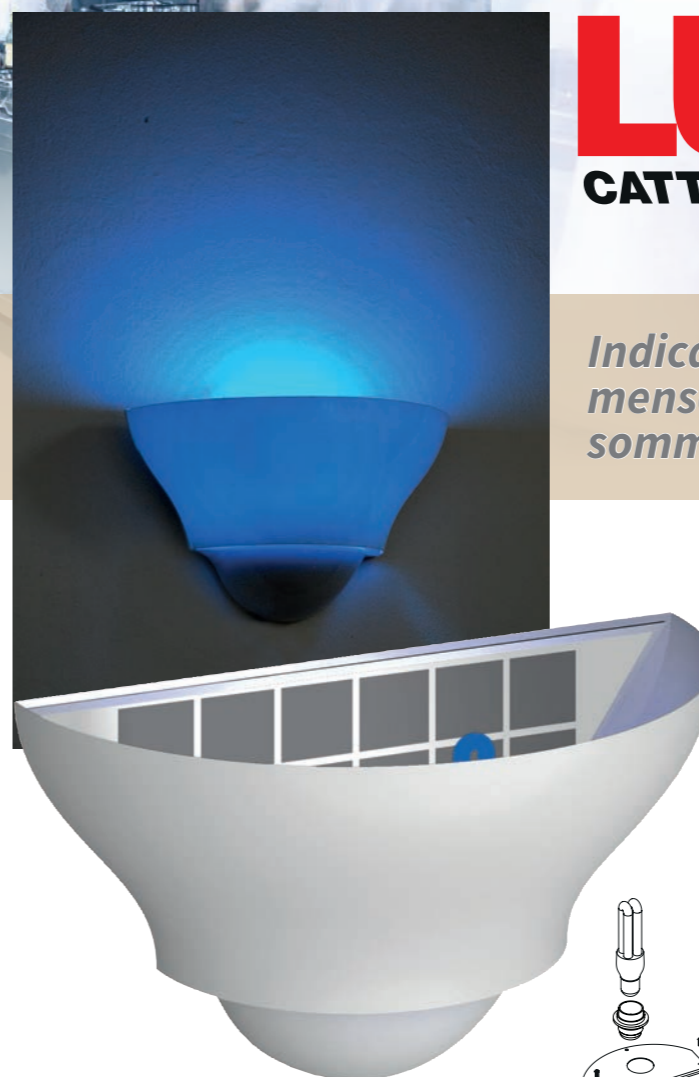

Carta adesiva di ricambio
COD. E334M



LUCETRAP

PROFESSIONAL *CATTURAINSETTI*

Sistema per l'eliminazione degli insetti volanti fastidiosi come: mosche, moscerini e farfalle alimentari, zanzare comuni e flebotomi.

Attrazione mediante lampada LED UV-A e cattura tramite carta adesiva.

Caratteristiche tecniche

Materiale:	ACCIAIO INOX
Alimentazione:	220-240V~50-60Hz
Lampada led UV-A:	1 x 6 Watt
Area di copertura:	30 mq
Misure:	40,7 x 14,9 x 24,7 cm
Peso:	2,2 kg
Carta adesiva:	33 x 8,5 cm - colore nero 3 fogli di carta adesiva inclusi

- ✓ Efficace e sicura
- ✓ Senza l'utilizzo di prodotti chimici
- ✓ Protegge ogni ambiente

Caratteristiche generali

LUCETRAP PROFESSIONAL

usa una lampada LED UV-A 6W per attirare gli insetti.

Gli insetti volanti si avvicinano all'apparecchio, entrano al suo interno e rimangono catturati su una carta cosparsa di uno speciale adesivo resistente ai raggi UV (3 fogli di carta adesiva inclusi nella confezione).



Scopri la nuova
LuceTrapProfessional

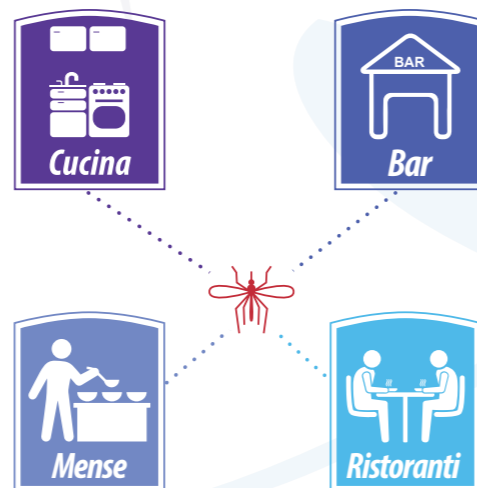

- ✓ Luce LED UV
- ✓ Possibilità di affissione a parete
- ✓ Design moderno

USO
INTERNO



NON USA
PESTICIDI O ALTRI
PRODOTTI CHIMICI

LUCETRAP PROFESSIONAL cattura gli insetti in ambienti pubblici e domestici senza l'uso di prodotti chimici

FORMA DI CATTURA APPROVATA PER L'UTILIZZO IN AMBITO ALIMENTARE



Rispetta la normativa HACCP e le direttive sanitarie

3 FOGLI DI CARTA ADESIVA
INCLUSI NELLA CONFEZIONE



CARTA ADESIVA
DI RICAMBIO PER EZ015
Cod. EZ018CA

CONTIENE
3 pz. DI CARTA
ADESIVA DI RICAMBIO

Confezione: POLYBAG
Imballo: 48 pz
U.V.: 1 polybag da 3 pz



LAMPADA LED UV-A 6W
DI RICAMBIO PER EZ018
Cod. EZ018L

Confezione: scatola
Imballo: 50 pz - U.V.: 1 pz



Dimensioni: 40,7 x 14,9 x 24,7 (h) cm
Confezione: Scatola
Imballo: 2 pz - U.V.: 2 pz

LUCETRAPDESIGN

CATTURAINSETTI

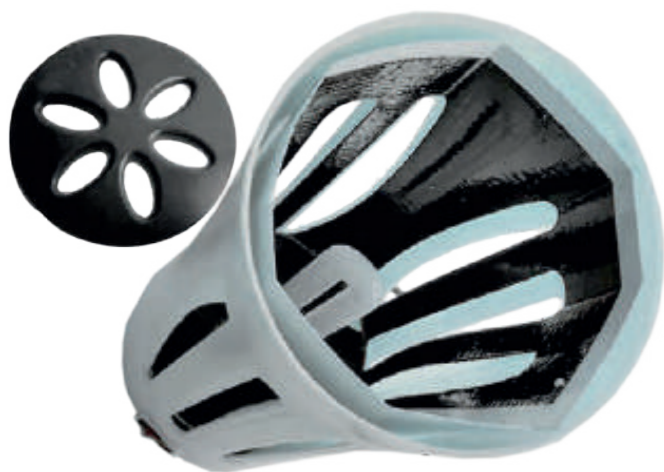

- ✓ Efficace e sicura
- ✓ Senza l'utilizzo di prodotti chimici
- ✓ Protegge ogni ambiente
- ✓ Luce LED UV
- ✓ Possibilità di affissione a parete
- ✓ Design moderno

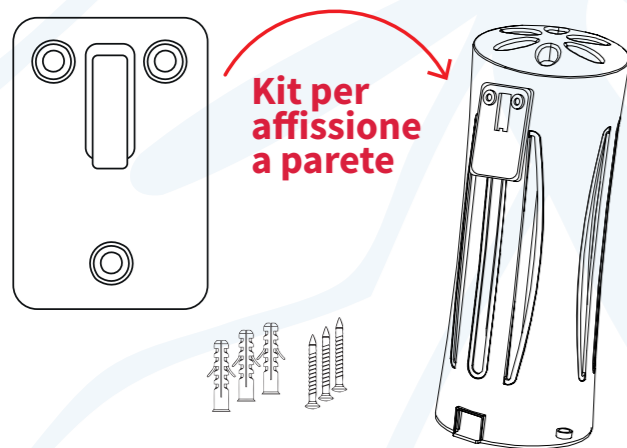

Dimensioni: Ø 11,5 x 30 (h) cm
 Confezione: Scatola
 Imballo: 6 pz - U.V.: 2 pz

USO
INTERNO

Protegge fino a
30 mq

Attrazione mediante lampada UV e cattura tramite carta adesiva per l'eliminazione degli insetti volanti fastidiosi come: zanzare comuni, flebotomi, mosche, moscerini e tarme alimentari.

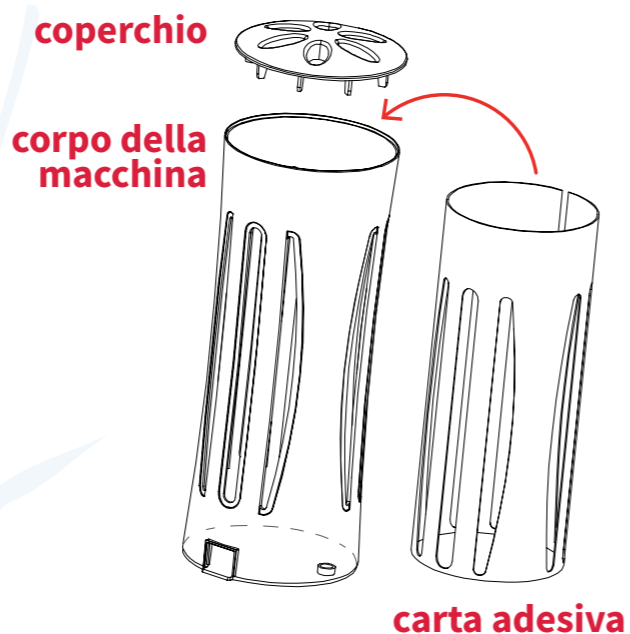

CARATTERISTICHE TECNICHE

Cod. EZ015
 Alimentazione: 220-240 V ~ 50/60 Hz
 Lampada attinica UV: 1 x 9 Watt
 Area di copertura: 30 mq
 Misure: Ø 11,5 x 30 cm
 Peso: 0,45 kg
 Carta adesiva: 3,2 x 2,4 cm - colore nero



LUCETRAPDESIGN cattura gli insetti in ambienti pubblici e domestici senza l'uso di prodotti chimici



CARTA ADESIVA
 DI RICAMBIO PER EZ015
 Cod. EZ015CA

3
 CONTIENE
 3 pz. DI CARTA
 ADESIVA DI RICAMBIO

Confezione: POLYBAG
 Imballo: 36 pz
 U.V.: 1 polybag da 3 pz

LAMPADA ATTINICA 9W
 DI RICAMBIO PER EZ015
 Cod. EZ015R



Confezione: scatola
 Imballo: 50 pz - U.V.: 1 pz

**FOGLIO DI CARTA
 ADESIVA INCLUSO**



LUCETRAP LED

CATTURAINSETTI

RIVOLUZIONARIA, SEMPLICE, PICCOLA, EFFICACE!



- ✓ Attira con lampada UV e cattura con la carta adesiva zanzare comuni, mosche, moscerini, vespe, cimici, farfalle alimentari, ...
- ✓ Cattura gli insetti volanti in ambienti domestici come cucina, dispensa, camera, salotto, TUTTO L'ANNO!

 LuceTrap Led cattura gli insetti volanti in ambienti domestici senza l'uso di prodotti chimici!

- ✓ Efficace e sicura
- ✓ Senza l'utilizzo di prodotti chimici
- ✓ Protegge ogni stanza
- ✓ Luce LED UV
- ✓ Spina ruotante
- ✓ Design moderno

3
CARTA ADESIVA
INCLUSA (3 pz.)



CARATTERISTICHE TECNICHE

Codice **EZ007EXPO**
 Alimentazione: 100-240V~50/60 Hz
 Illuminazione: UV LED
 Prodotti chimici: assenti
 Area di copertura: 30m²
 Potenza: 1,8 Watt
 Dimensioni pezzo: 15,5x7,5x5 cm
 U.V.: 1 expo da banco da 6 pz

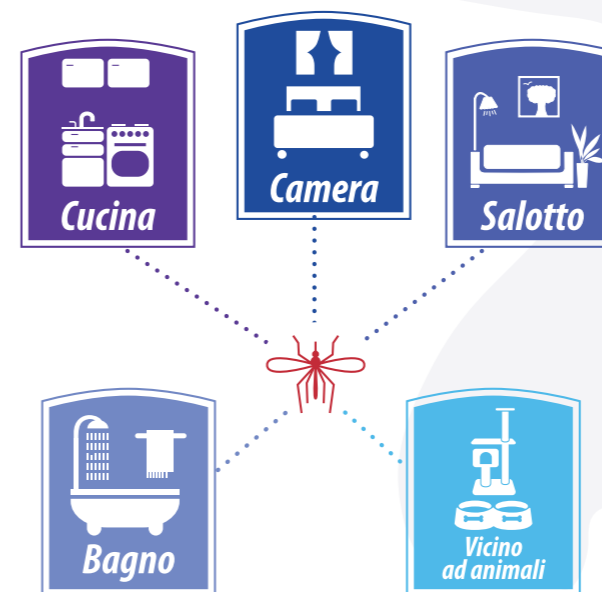

Dimensioni: 15,5 x 7,5 x 5,5 cm
 Confezione: 1 espositore da banco 6 pezzi
 Imballo: 6expo - U.V.: 1 expo

Vi stupirete a scoprire quanti insetti volanti cattura all'interno delle mura domestiche, sia in estate che in inverno!



codice **EZ008**
 CARTA ADESIVA
 DI RICAMBIO PER
LUCETRAP LED
 CATTURA

6

Contiene 6pz di
 carta adesiva di ricambio

Confezione: BLISTER
 Imballo: 36 pz - U.V.: 6 pz



ZANZA VOIÈ LONG

L'**UNICA** Racchetta **TELESCOPICA** (fino a 93cm) e pieghevole per la fulminazione delle zanzare **E TUTTI GLI INSETTI VOLANTI**, anche a parete e a soffitto!

La racchetta è composta da 2 reti metalliche ed un circuito elettronico in grado di produrre scariche elettriche di alta tensione ma bassa intensità di corrente. Al contatto con le maglie metalliche sotto tensione, l'insetto volante viene fulminato per la differenza di potenziale tra le 2 reti.



pieghevole e estensibile fino a 93 cm!



Funziona a batterie: 2 batterie Duracell stilo AA incluse.

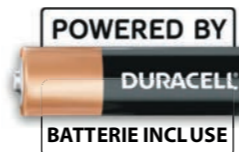

Confezione: Blister
Imballo: 12 pz - U.V.: 12 pz

BREVETTATA IN ITALIA



doppio interruttore di sicurezza

IMPORTANTE!

La ZanzaVolè Long risponde alla normativa in vigore dal 2016 che regola le tensioni ed i voltaggi delle racchette a fulminazione. In pratica, la tensione delle reti della ZanzaVolè Long è stata diminuita in modo da non essere minimamente dannosa in caso di contatto accidentale con le dita pur mantenendo la tensione sufficiente a fulminare qualsiasi insetto che venga a contatto con le reti della racchetta.

Tenere fuori dalla portata dei bambini. Ricordare comunque che questa apparecchiatura NON è un giocattolo.

Codice art. Z041



Fulmina zanzare, mosche, vespe, tafani, pappataci e tutti gli altri insetti volanti.



Fulmina tutti i tipi di insetti volanti Efficace al 100%

maggior superficie di cattura

La racchetta è composta da tre reti metalliche ed un circuito elettronico in grado di produrre scariche elettriche di alta tensione ma bassa intensità di corrente. Al contatto con le maglie metalliche sotto tensione, l'insetto volante viene fulminato per la differenza di potenziale tra le due reti (interna ed esterna). Anche se il voltaggio è alto, la scarica è istantanea e la corrente è molto bassa, quindi l'apparecchiatura non è in grado di causare reali danni alla persona adulta.

doppio interruttore di sicurezza

cod.art. Z072

Dimensioni: ø 23 X 28 cm
Confezione: scatola
Imballo: 12 pz. - U.V.: 12 pz

Ø diametro: 23 x 28 cm H

cod.art. Z072EXPO

Confezione: espositore da 36 pezzi

IMPORTANTE!

La ZanzaVolè XL risponde alla normativa in vigore dal 2016 che regola le tensioni ed i voltaggi delle racchette a fulminazione. In pratica, la tensione delle reti della ZanzaVolè Long è stata diminuita in modo da non essere minimamente dannosa in caso di contatto accidentale con le dita pur mantenendo la tensione sufficiente a fulminare qualsiasi insetto che venga a contatto con le reti della racchetta.

Tenere fuori dalla portata dei bambini. Ricordare comunque che questa apparecchiatura NON è un giocattolo.

Codice art. Z072 / Z072EXPO

lampade di ricambio



cod. art **H00032**

**SET LAMPADE
DI RICAMBIO**
per apparecchio
modello H033



cod. art **H041L**

**SET LAMPADE
DI RICAMBIO**
per apparecchio
modello H041



cod. art **H040L**

**LAMPADA
DI RICAMBIO**
per ZanzaTrap Vario
(cod. art. H015, H016)
Zanza Trap 360°
(cod. art. H040)
ZanzaTrap Compact
(cod. art. H011, H012, H013)
ZanzaTrap L'Originale
(cod. art. H032)



Essenze gradite agli insetti e carte adesive

ESSENZA GRADITA ALLE ZANZARE COMUNI

Consigliato per aumentare
le catture in esterno



H00070
Confezione: Scatola
Imballo: 1 pz - U.V.: 1 pz

ZANZAZAPLED LAMPADE LED DI RICAMBIO

Lampade di ricambio per EZ003 - ZANZAZAP16LED: **EZ003L**

Lampade di ricambio per EZ004 - ZANZAZAP20LED: **EZ004L**

Lampade di ricambio per EZ005 - ZANZAZAP40LED: **EZ005L**

ZANZAZAP

Lampade di ricambio per E330 - ZANZAZAP12: **E330R**

Lampade di ricambio per E331 - ZANZAZAP16: **E331R**

Lampade di ricambio per E309 - ZANZAZAP20: **E309R**

Lampade di ricambio per E332 - ZANZAZAP30: **E332R**

Lampade di ricambio per E312 - ZANZAZAP40: **E312R**



Lampada attinica 9W
di RICAMBIO PER EZ015
cod. **EZ015R**



Lampada attinica
di RICAMBIO PER E334
cod. **E334R**



Lampada attinica
di RICAMBIO PER
EZ018 cod. **EZ018L**

ESCA SOLUBILE PER MOSCHE PER EZ009



EZ010
Confezione: Scatola
Imballo: 24 pz - U.V.: 6 pz

CARTA ADESIVA PER EZ015



EZ015CA
Confezione: Polybag
Imballo: 36 pz - U.V.: 1 polybag da 3 pz

CARTA ADESIVA PER E334



E334M
Confezione: Polybag
Imballo: 48 pz - U.V.: 1 polybag da 3 pz.

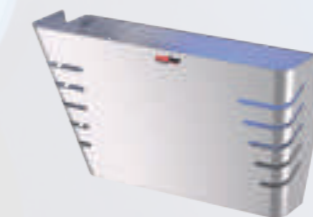

EZ008CA
Confezione: Polybag
Imballo: 36 pz - U.V.: 6 pz



CARTA ADESIVA PER EZ007EXPO



EZ008
Confezione: Blister
Imballo: 36 pz - U.V.: 6 pz



MOSCA TRAP

PROFESSIONAL

Attira e cattura migliaia di mosche!
Adatto per allevamenti, canili, scuderie, serre, stazioni ecologiche.

CARATTERISTICHE TECNICHE

Codice articolo	EZ009
Area di copertura:	300 m ²
Dimensioni:	23,6 x 23 x 36,5 cm
Peso:	1,3 Kg
Dotazioni:	2 esche per mosche incluse

ideale per allevamenti animali



Dimensioni: 23,6 x 23 x 36,5 cm
 Peso: 1,3 Kg
 Confezione: Scatola
 Imballo: 12 pz - U.V.: 2 pz

PER USO ESTERNO!!
 Facile da installare!

✓ **SU UNA PARETE VERTICALE**
 con supporto di montaggio in-
 cluso

✓ **APPESA PER LA CORDICELLA**

✓ **APPOGGIATA AD UNA
 SUPERFICIE**

Posizionare la trappola all'aperto, lontano dalle persone, nelle zone dove c'è presenza di mosche (secchi della spazzatura, contenitori per compost, canili, stalle, allevamenti di animali, fienili, etc.). Scegliere luoghi dove ci sia ventilazione ma non vento forte.



**ADDIO
 MOSCHE!**

✓ RIUTILIZZABILE ALL'INFINITO

Per mantenere l'efficienza dell'esca, verificare regolarmente la presenza di acqua per la soluzione all'interno della vaschetta di Mosca Trap Professional

La speciale esca, disciolta in acqua, nel contenitore alla base, attira le mosche che entrano nell'imbuto soprastante e non riescono ad uscire.

ESCA PER MOSCHE DI RICAMBIO

Codice articolo	EZ010
Contiene	2 esche solubili
Confezione:	scatola
Dimensioni:	8 x 2 x 11 (h) cm
U.V.:	6 pz
Imballo:	24 pz

Miscela solubile gradita alle mosche e agli insetti volanti. PER USO ESTERNO.



CFG TORNADO



Tutti i nostri prodotti sono certificati



RoHS
COMPLIANT



P041



CFG SpA - Livorno

Tel. 0586 580066 r.a - email: cfg@cfg.it



www.cfgspa.com